

LEONARD®

価格表

2024年 6月版

※本価格表に明記がない物は、当社まで御問い合わせ下さい。
※本価格表には消費税は含まれておりませんので、
ご契約に際しては消費税を別途計上してください。

株式会社 日本レオナード商会
〒561-0817 大阪府豊中市浜2丁目10-3
TEL06-6336-0321
FAX06-6336-1529
e-mail info@japan-leonard.co.jp
web <http://www.japan-leonard.co.jp>

INDEX

● RADA DIGITAL CONTROLS

浴槽自動お湯はりシステム S. con / Rada DRV 40-ST	1~2
--------------------------------------	-----

A 製造工場における給湯システム

ミキシングバルブ による スチーム給湯	スチーミックス・タンデム TXF/TXSF/TZFシリーズ TXFT/TXSFTシリーズ(トラップ付タイプ)	A-1~4
	スプレーガン・ホース洗浄用 TXF/TXSF/TZF-203AL IIシリーズ TXFT/TXSFT-203AL IIシリーズ(トラップ付タイプ)	A-5
	高温水専用タンデム型給湯器 CTXFシリーズ 自動開閉式 CTXF-MVシリーズ	A-6
	自動開閉式 TXF-MVシリーズ	A-6
熱交換器による スチーム給湯	循環給湯用カローファイヤー EXDRシリーズ EX-VRB IIシリーズ 安定供給型 EXDR-PTシリーズ エコミ EXDR-E3シリーズ タンデム型熱交換式給湯器 ETXFシリーズ	A-7 ~9
タンクによる スチーム給湯	タンク内昇温用サイレンサー スチームインジェクションヒーター	A-10
温水と水を 混合する方式	ホース洗浄ユニット TXU-215/320F/425Fシリーズ サーミックス・タンデム TXUシリーズ 元制御用ユニット GUR・GUS・GUSKシリーズ テンパリングバルブ	A-11 ~14

B 浴場・福祉施設における浴槽自動制御及び給湯システム

浴槽自動制御 シリーズ	浴槽適温水補給ユニット 先止め式 LUS・LUCY・LUB HORNE-GUS・GUS・GUSK-JWシリーズ	B-1~3
	浴槽適温水補給ユニット 元止め式 LUWシリーズ 温泉対応型 浴槽適温水補給ユニット 元止め式 LSWシリーズ 水位自動制御二方弁付 LUSM-LC	B-4
	機能付モーターバルブ	B-5
	水位計(電極棒式・圧力センサー式)	B-6・7
	浴槽加熱装置(熱交換ユニット), SUS製吐水口, 制御盤	B-7
シャワー, 手洗い水栓 コントロール機器	元制御用ユニット GUR・GUS・GUSKシリーズ 中温水循環ライン温調ユニット HORNE-STシリーズ	B-8~ 9
	うたせ湯・ボディシャワー用ミキシングバルブ GUS-M-TC	B-9
	上がり湯シャワーセット ボディシャワー用・シャワーヘッド	B-10
	パブリックバス用自動水栓(自閉水栓)	B-11

C その他

BRADLEY 緊急シャワー・洗眼ユニット	C-1~4
TACONOVA フローセッター(直読式流量調節弁)	C-5
レオナード コイン式シャワー シャワーベンダー	C-6
PRESTO	C-7, 8
ソクラ逆止弁	C-9, 10

RADA DIGITAL CONTROLS

●浴槽自動お湯はりシステム S. con

	型 式	価 格
	<p style="font-size: 1.2em; margin: 0;">S.con-SKA4</p> <p style="margin: 5px 0 0 20px;">①デジタルミキシング x1台 ②リモコン x1個 ③圧力センサー(埋設型 SAK4) x1個</p>	774,000
	追加リモコン	110,000

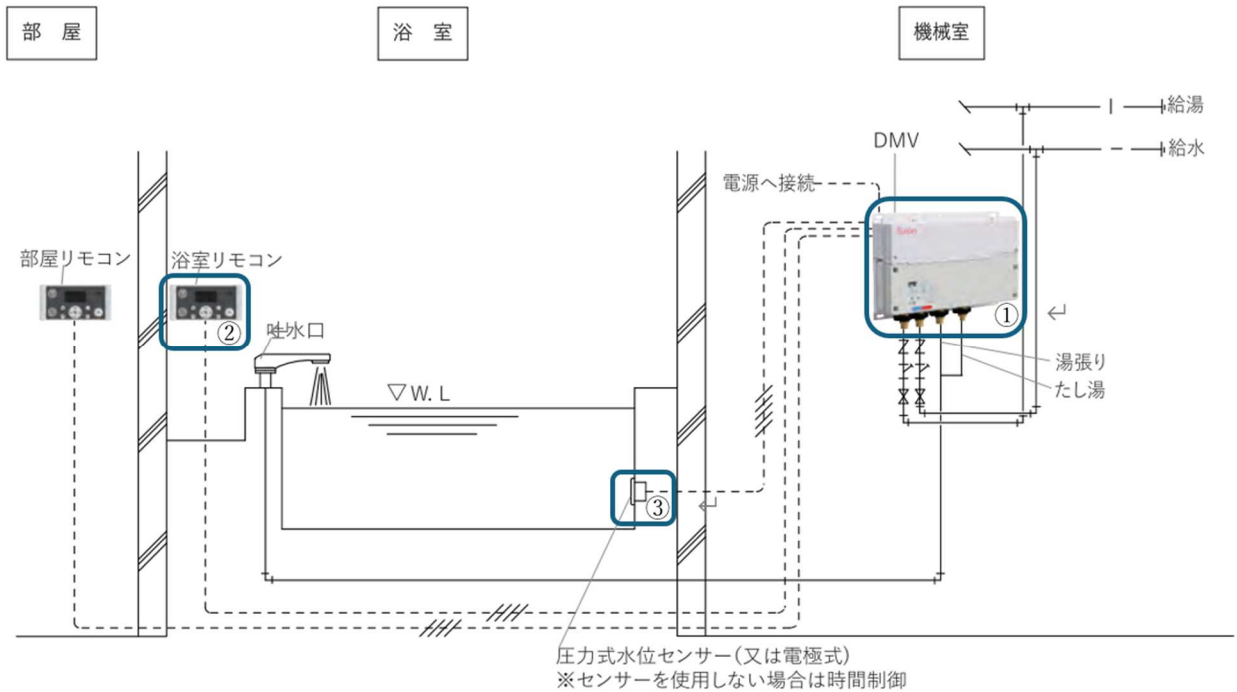

※追加リモコンは別売りです。

●デジタル循環式温水温度制御ユニット

	<p>型 式</p>	<p>口径 (湯水入口 x 混合水 出口 x 温水還)</p>	<p>価 格</p>
	<p>RADA DRV 40-ST</p>	<p>40A x 40A x 25A</p>	<p>1,185,000</p>
<p><u>送料梱包費 及び 試運転調整費 は別途申し受けます。</u></p>			

A 製造工場における給湯システム

2024-06

スチーミックス・タンDEM TXF/TXSF/TZFシリーズ

■型式表示

TXF-□-□ (TXF-203を除く)

型 サイズ 継手

型
TXF …ミキシングバルブ +ストレーナー +タンDEMボール弁 +フランジ +温度計
TXSF … TXF型+保守弁
TZF … TXSF型+ ペースプレート+SUS フレキ

	サイズ	
	入口径	出口径
1S	1/2"	1/2"
1	1/2"	3/4"
2	3/4"	1"
3S	3/4"	1"
3	1"	1 1/4"
4	1 1/2"	1 1/2"

継手
なし 温度計継手まで
CV 逆止弁付
P パイプ式吐水口付
PCV パイプ式吐水口・逆止弁付
NCV ホースニップル・逆止弁付
NCV-HSU NCV+ホースハンガー付

●TXF 型

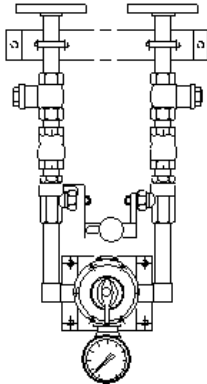
		なし	CV	P	PCV	NCV	NCV-HSU
	TXF-1S	138,000 TXF-1S	151,000 TXF-1S-CV	141,000 TXF-1S-P	153,900 TXF-1S-PCV		
	1	148,600 TXF-1	161,500 TXF-1-CV	152,600 TXF-1-P	165,500 TXF-1-PCV	162,200 TXF-1-NCV	182,600 TXF-1-NCV-HSU
	2	169,900 TXF-2	185,500 TXF-2-CV	175,300 TXF-2-P	190,900 TXF-2-PCV	186,000 TXF-2-NCV	206,500 TXF-2-NCV-HSU
	3S	226,000 TXF-3S	241,700 TXF-3S-CV	236,600 TXF-3S-P	252,300 TXF-3S-PCV	242,900 TXF-3S-NCV	263,400 TXF-3S-NCV-HSU
	3	246,000 TXF-3	268,500 TXF-3-CV			273,700 TXF-3-NCV	
	4	421,400 TXF-4	513,000 TXF-4-CV				

※TXF-4 は、木枠梱包費及び送料が別途必要となります。

●TXSF 型

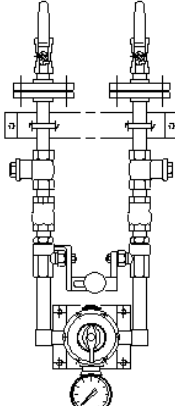
		なし	CV	P	PCV	NCV	NCV-HSU
	TXSF-1S	156,700 TXSF-1S	169,600 TXSF-1S-CV	159,600 TXSF-1S-P	172,500 TXSF-1S-PCV		
	1	167,200 TXSF-1	180,000 TXSF-1-CV	171,200 TXSF-1-P	184,000 TXSF-1-PCV	180,800 TXSF-1-NCV	201,300 TXSF-1-NCV-HSU
	2	191,200 TXSF-2	206,800 TXSF-2-CV	196,600 TXSF-2-P	212,200 TXSF-2-PCV	207,300 TXSF-2-NCV	227,800 TXSF-2-NCV-HSU
	3S	247,300 TXSF-3S	263,000 TXSF-3S-CV	257,900 TXSF-3S-P	273,600 TXSF-3S-PCV	264,200 TXSF-3S-NCV	284,700 TXSF-3S-NCV-HSU
	3	274,000 TXSF-3	296,500 TXSF-3-CV			301,700 TXSF-3-NCV	
	4	472,000 TXSF-4	563,900 TXSF-4-CV				

※TXSF-4 は、木枠梱包費及び送料が別途必要となります。

●TZF 型

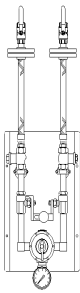
		なし	CV	P	PCV	NCV	NCV-HSU
	TZF-1S	196,600 TZF-1S	210,000 TZF-1S-CV	199,500 TZF-1S-P	212,900 TZF-1S-PCV		
	1	207,000 TZF-1	220,500 TZF-1-CV	211,000 TZF-1-P	224,500 TZF-1-PCV	221,200 TZF-1-NCV	214,200 TZF-1-NCV-HSU
	2	234,800 TZF-2	250,500 TZF-2-CV	240,200 TZF-2-P	255,800 TZF-2-PCV	250,900 TZF-2-NCV	244,000 TZF-2-NCV-HSU
	3S	291,000 TZF-3S	306,600 TZF-3S-CV	301,600 TZF-3S-P	317,200 TZF-3S-PCV	307,900 TZF-3S-NCV	301,000 TZF-3S-NCV-HSU

※TZF-□-NCV-HSU に SUS ベースプレートは付属しません。

オプション

■断熱ジャケット

	TXF-1S / TXF-1S-CV 用	53,000
	TXF-1 / TXF-1-CV 用	
	TXF-2 / TXF-2-CV 用	55,000
	TXF-3S / TXF-3S-CV 用	56,000
	TXF-3 / TXF-3-CV 用	57,000
	TXF-4 / TXF-4-CV 用	60,000

■取付ブラケット(SUS製)

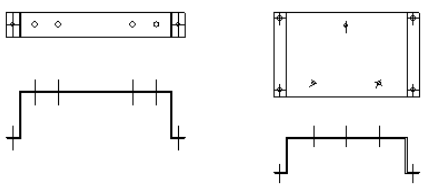
	TXF-1S・1 用	11,000
	TXF-2 用	13,000
	TXF-3S 用	13,000
	TXF-3 用	13,000
	TXF-4 用	65,000
	※タイプにより形状が異なります。	

■HSU用取付ブラケット上部のみ (SUS製)

	TXF-1S・1 -HSU用	5,500
	TXF-2 -HSU用	6,500
	TXF-3S -HSU用	6,500
	※タイプにより形状が異なります。	

■各種ホース

名称	内径	材質	耐熱	耐圧	
塩化ビニールホース	19φ	塩化ビニール	70℃	0.6MPa	17,400/10m単位
シリコンゴムホース		シリコンゴム	100℃	0.5MPa	57,000/10m単位
ハイブリッドシリコンゴムホース		シリコンゴム	100℃	0.5MPa	107,900/10m単位

■ドレン抜きセット

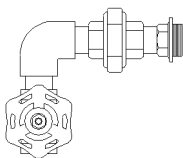
	15A用	17,000
	20A用	17,500
	25A用	17,500

スチーミックス・タンデム TXFT/TXSFTシリーズ

●TXFT 型

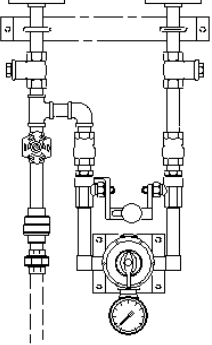
		なし	CV	P	PCV	NCV	NCV-HSU
	TXFT-1S	184,800 TXFT-1S	197,800 TXFT-1S-CV	187,800 TXFT-1S-P	200,700 TXFT-1S-PCV		
	1	195,400 TXFT-1	208,300 TXFT-1-CV	199,400 TXFT-1-P	212,300 TXFT-1-PCV	209,000 TXFT-1-NCV	229,400 TXFT-1-NCV-HSU
	2	218,700 TXFT-2	234,300 TXFT-2-CV	224,100 TXFT-2-P	239,700 TXFT-2-PCV	234,800 TXFT-2-NCV	255,300 TXFT-2-NCV-HSU
	3S	274,800 TXFT-3S	290,500 TXFT-3S-CV	285,400 TXFT-3S-P	301,100 TXFT-3S-PCV	291,700 TXFT-3S-NCV	312,200 TXFT-3S-NCV-HSU
	3	296,900 TXFT-3	319,400 TXFT-3-CV			324,600 TXFT-3-NCV	
	4	497,400 TXFT-4	589,000 TXFT-4-CV				

※TXFT-4 は、木枠梱包費及び送料が別途必要となります。

●TXSFT 型

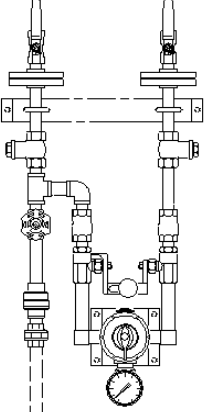
		なし	CV	P	PCV	NCV	NCV-HSU
	TXSFT-1S	203,500 TXSFT-1S	216,400 TXSFT-1S-CV	206,400 TXSFT-1S-P	219,300 TXSFT-1S-PCV		
	1	214,000 TXSFT-1	226,800 TXSFT-1-CV	218,000 TXSFT-1-P	230,800 TXSFT-1-PCV	227,600 TXSFT-1-NCV	248,100 TXSFT-1-NCV-HSU
	2	240,000 TXSFT-2	255,600 TXSFT-2-CV	245,400 TXSFT-2-P	261,000 TXSFT-2-PCV	256,100 TXSFT-2-NCV	276,600 TXSFT-2-NCV-HSU
	3S	296,100 TXSFT-3S	311,800 TXSFT-3S-CV	306,700 TXSFT-3S-P	322,400 TXSFT-3S-PCV	313,000 TXSFT-3S-NCV	333,500 TXSFT-3S-NCV-HSU
	3	324,900 TXSFT-3	347,400 TXSFT-3-CV			352,600 TXSFT-3-NCV	
	4	548,000 TXSFT-4	639,900 TXSFT-4-CV				

※TXSFT-4 は、木枠梱包費及び送料が別途必要となります。

オプション

■断熱ジャケット

	TXFT-1S	(逆止弁なし)用	64,000
	TXFT-1S-CV	(逆止弁付)用	
	TXFT-1	(逆止弁なし)用	
	TXFT-1-CV	(逆止弁付)用	
	TXFT-2	(逆止弁なし)用	64,000
	TXFT-2-CV	(逆止弁付)用	
	TXFT-3S	(逆止弁なし)用	
	TXFT-3S-CV	(逆止弁付)用	
	TXFT-3	(逆止弁なし)用	66,000
	TXFT-3-CV	(逆止弁付)用	
	TXFT-4	(逆止弁なし)用	
	TXFT-4-CV	(逆止弁付)用	
			113,000

■ 取付ブラケット(SUS製)

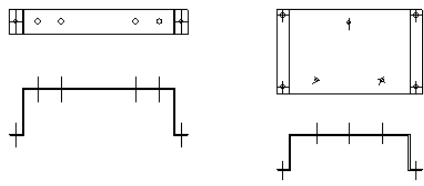
	TXFT-1S.1 用	12,000
	TXFT-2 用	14,000
	TXFT-3S 用	
	TXFT-3 用	
	TXFT-4 用	75,000
※タイプにより形状が異なります。		

■ HSU用取付ブラケット上部のみ (SUS製)

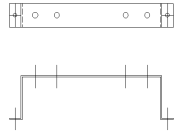
	TXFT-1S.1 -HSU用	6,800
	TXFT-2 -HSU用	7,500
	TXFT-3S -HSU用	7,500
	※タイプにより形状が異なります。	

■ 各種ホース

名称	内径	材質	耐熱	耐圧	
塩化ビニールホース	19φ	塩化ビニール	70℃	0.6MPa	17,400/10m単位
シリコンゴムホース		シリコンゴム	100℃	0.5MPa	57,000/10m単位
ハイブリッドシリコンゴムホース		シリコンゴム	100℃	0.5MPa	107,900/10m単位

スプレーガン・ホース洗浄用 (入口径 3/4" X ホースニップル口径 3/4")

●TXF/TXSF/TZF-203AL II-HSUシリーズ

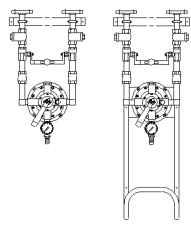

	TXF-203AL II	469,000
	TXF-203AL II-HSU	489,000
	TXSF-203AL II	489,000
	TXSF-203AL II-HSU	508,000
	TZF-203AL II	512,000
	TZF-203AL II-HSU	531,000

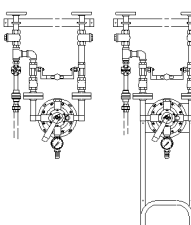
●TXFT/TXSFT-203AL II-HSUシリーズ

	TXFT-203AL II	528,600
	TXFT-203AL II-HSU	548,600
	TXSFT-203AL II	548,600
	TXSFT-203AL II-HSU	567,600

オプション

■ウォータースプレーガン (203AL型のみ使用できます)

NITO II 本体のみ (接続 20A内ネジ)	29,300	DH-150S 本体のみ (接続 15A内ネジ)	49,600
※オプション ノズルセット	3,100	DH-150S SUS カプラ 付	60,900
NITO II Bsカプラ 付	38,100		
NITO II SUS カプラ 付	40,600		
			

■断熱ジャケット/取付ブラケット

TXF-203AL II 用	断熱ジャケット	58,000	取付ブラケット	6,500
TXF-203AL II-HSU 用				
TXFT-203AL II 用	断熱ジャケット	83,000	取付ブラケット	8,500
TXFT-203AL II-HSU 用				

■203AL用各種ホース

名称	内径	材質	耐熱	耐圧	
塩化ビニールホース	19φ	塩化ビニール	70℃	0.6MPa	17,400/10m単位
シリコーンゴムホース		シリコーンゴム	100℃	0.5MPa	57,000/10m単位
ハイブリッドシリコーンゴムホース		シリコーンゴム	100℃	0.5MPa	107,900/10m単位

■SUS製自動巻きホースリール

型式	
HR-1310 (10m巻)	223,000
HR-1315 (15m巻)	243,000

●高温水製造用パイプ式吐水口付タイプ

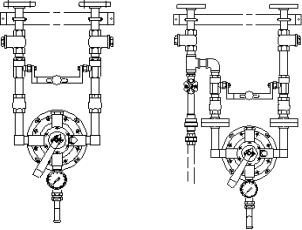
	TXF -203AL II -P	473,000
	TXSF-203AL II -P	493,000
	TZF -203AL II -P	515,000
	TXFT -203AL II -P	532,600
	TXSFT-203AL II -P	552,600

スチーミックス・タンデム自動開閉式 TXF-MVシリーズ

	TXF-1-MV	入口15AX出口20A	15Aモーター弁	205,600
	TXF-2-MV	入口20AX出口25A	20Aモーター弁	229,800
	TXF-3-MV	入口25AX出口32A	25Aモーター弁	322,600
	TXF-4-MV	入口40AX出口40A	40Aモーター弁	445,200

※TXF-4-MV は、木枠梱包費及び送料が別途必要となります。

⑥高温水専用タンデム型給湯器 (60℃~90℃)

●CTXF シリーズ

	CTXF -1	3/4"X3/4"	268,700
	-2	25AX25A	371,000
	-3	32AX32A	586,000
	-4	40AX40A	671,000
	-5	50AX50A	809,000
	※CTXF-3~5 は、木枠梱包費 及び 送料が別途必要となります。		

●モーターバルブ付自動開閉式 CTXF-MV シリーズ

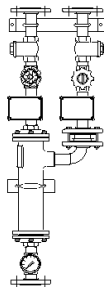
	CTXF-1-MV	3/4"X3/4"	314,000
	-2-MV	25AX25A	434,000
	-3-MV	32AX32A	594,000
	-4-MV	40AX40A	681,300
	-5-MV	50AX50A	807,800
	※CTXF-3~5-MV は、木枠梱包費 及び 送料が別途必要となります。		

循環給湯用カロリーファイヤー EXDRシリーズ

●電動式 EXDR-EL-SSシリーズ (温水給水ライン接液SUS仕様)

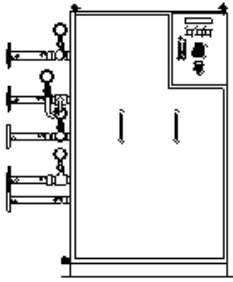
	EXDR-25-EL-SS	2,560,000
	EXDR-40-EL-SS	2,730,000
	EXDR-60-EL-SS	3,120,000
	EXDR-80-EL-SS	3,420,000
	EXDR-120-EL-SS	3,900,000
	EXDR-150-EL-SS	4,240,000
※梱包、送料、試運転調整費は 別途と致します。		

●空圧式 EXDR-PN-SSシリーズ (温水給水ライン接液SUS仕様)

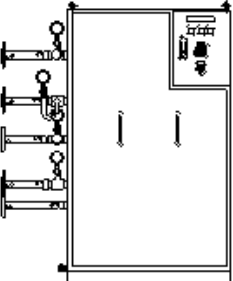
	EXDR-25-PN-SS	2,850,000
	EXDR-40-PN-SS	3,020,000
	EXDR-60-PN-SS	3,480,000
	EXDR-80-PN-SS	3,980,000
	EXDR-120-PN-SS	4,440,000
	EXDR-150-PN-SS	4,800,000
※梱包、送料、試運転調整費は 別途と致します。		

●プレッシャーポンプ ユニット

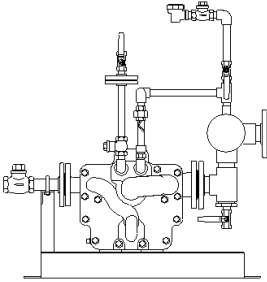
 <p style="text-align: center;">APT14 ユニット</p>	APT10 ユニット	885,000
	APT14 ユニット	1,383,000
	※梱包、送料、試運転調整費は 別途と致します。	

●安定供給型 EXDR-PT-ELシリーズ (ホットレシーバーSUS444製)

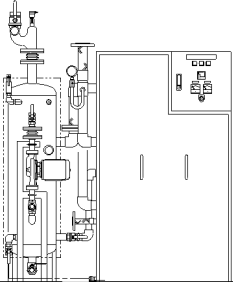
	EXDR-PT-60-EL	お問い合わせください
	EXDR-PT-80-EL	お問い合わせください
	EXDR-PT-120-EL	お問い合わせください
	※梱包、送料、試運転調整費は 別途と致します。	

●ミニボックス型 EX-VRBシリーズ

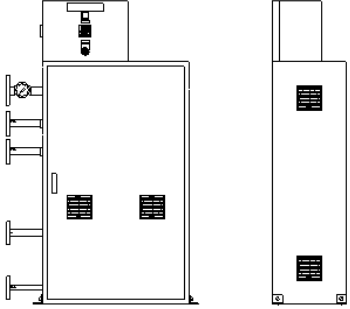
 <p>EX-VRB-25</p>	<循環式>	
	EX-VRB II-15	1,540,000
	EX-VRB II-25	1,600,000
	※梱包、送料、試運転調整費は 別途と致します。	
	<タンク付属タイプ>	
	EX-VRBT-15	2,030,000
EX-VRBT-25	2,090,000	
※梱包、送料、試運転調整費は 別途と致します。		

循環給湯用カロリーファイヤー (エコノミータイプ)

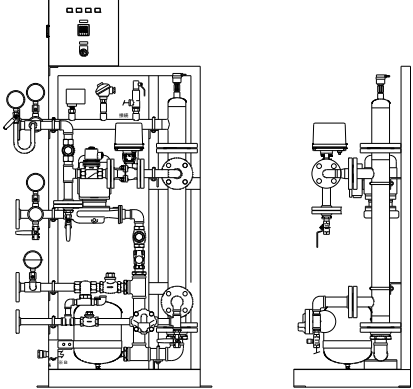
	EXDR-E3-25	1,800,000
	EXDR-E3-40	2,070,000
	EXDR-E3-60	2,360,000
	※送料、梱包費及び試運転調整費は 別途と致します。	

タンデム型熱交換式給湯器 ETXFシリーズ

●ETXF-S シリーズ (温水接液部SUS仕様)

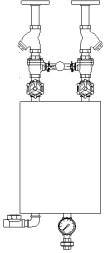
	ETXF-15S	入口15A X 出口15A	485,000
	ETXF-20S	入口20A X 出口20A	604,000

ETXSF-S シリーズ(保守弁付タイプ)

	ETXSF-15S	入口15A X 出口15A	504,000
	ETXSF-20S	入口20A X 出口20A	625,000

●ETXF-E シリーズ (エコノミータイプ) ※接液部SUSではありません。

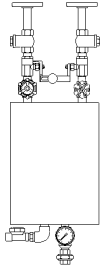
	ETXF-15E	入口15A X 出口15A	200,000
	ETXF-20E	入口20A X 出口20A	229,000
	ETXF-25E	入口25A X 出口25A	287,000

ETXSF-E シリーズ(保守弁付タイプ)

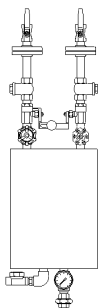
	ETXSF-15E	入口15A X 出口15A	219,000
	ETXSF-20E	入口20A X 出口20A	250,000
	ETXSF-25E	入口25A X 出口25A	315,000

タンク内温水製造用サイレンサー

	SIH-Mini	44,000	SIH 本体のみ 1/2"	・SIH-□A…4.0kg/c m ² B…5.5kg/c m ² C…7.0kg/c m ² D…8.5kg/c m ² ・フランジパッキン及び ホルトナットセットは 別売りです。
	SIH-O	63,000	SIH 本体のみ 3/4"	
	-1	91,000	SIH 1 台+ヘッダー-32A	
	-2	163,000	SIH 2 台+ヘッダー-40A	
	-3	236,000	SIH 3 台+ヘッダー-50A	
	-4	315,000	SIH 4 台+ヘッダー-65A	
-5	387,000	SIH 5 台+ヘッダー-65A		

オプションパーツ

●フレキシジョイント(SUS304)200L

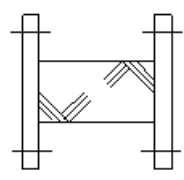
	SIH-2 用	20,000
	SIH-3 用	25,000
	SIH-4~5 用	33,000
	フランジパッキン及びホルトナットセットは別売りです。	

●取り付けブラケット 25,000 円

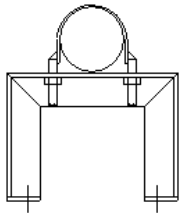

●バキュームブレーカー

VB14 1/2"	14,400
-----------	--------

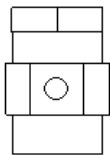

●温度調節弁・制御盤 お問い合わせください。

スプレーガン・ホース洗浄用 サーミックス・タンデム

●湯水混合タイプ

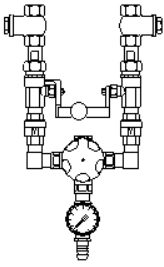
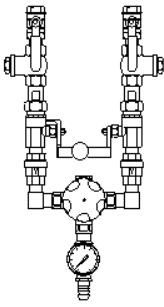
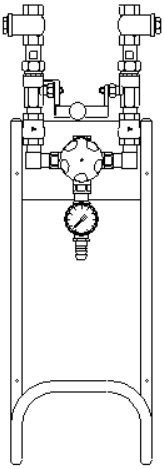
TXU-320	TXSU-320	TXU-320-HSU	TXU-215	133,500
			TXU-215-HSU	154,000
			TXSU-215	138,600
			TXSU-215-HSU	159,000
			TXU-320F	176,500
			TXU-320F-HSU	197,000
			TXSU-320F	183,200
			TXSU-320F-HSU	203,700
			TXU-425F	305,500
			TXU-425F-HSU	326,000
			TXSU-425F	315,800
			TXSU-425F-HSU	336,200

●温水のみ、給水のみで洗浄するタイプ

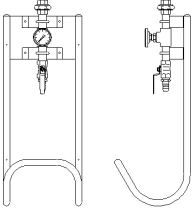
	SX-1	51,800
	SX-2	52,400

オプション

■ウォータースプレーガン

NITO II 本体のみ (接続 20A内ネジ)	29,300	DH-150S 本体のみ (接続 15A内ネジ)	49,600
※オプション ノズルセット	3,100	DH-150S SUSカプラ 付	60,900
NITO II Bsカプラ 付	38,100		
NITO II SUSカプラ 付	40,600		



ND-3011 本体のみ (接続 15A内ネジ)	21,700	NITO Ergo Bs カプラ付 ※SUSカプラタイプはありません	21,200
ND-3011 Bsカプラ 付	30,500		
ND-3011 SUSカプラ 付	33,100		



オプション

■各種ホース

名称	内径	材質	耐熱	耐圧	
塩化ビニールホース	15φ	塩化ビニール	70℃	0.8MPa	16,200/10m単位
	19φ			0.6MPa	17,400/10m単位
シリコーンゴムホース	15.9φ	シリコーンゴム	100℃	0.5MPa	43,500/10m単位
	19φ				57,000/10m単位
ハイブリッド シリコーンゴムホース	19φ	シリコーンゴム	100℃	0.5MPa	107,900/10m単位

■SUS製自動巻きホースリール

型式	
HR-1310 (10m巻)	223,000
HR-1315 (15m巻)	243,000

湯水混合用サーミックス・タンデム

■型式表示

TXU-□-□

型
TXU …ミキシングバルブ +ストレーナー +タンデムボール弁 +温度計
TXSU … TXU型 +保守弁

	サイズ	
	入口径	出口径
1S	1/2"	1/2"
1	1/2"	3/4"
2	3/4"	1"
3S	3/4"	1"
3	1"	1 1/4"
4	1 1/2"	1 1/2"
5	2"	2"

継手	
なし	温度計継手まで
P	パイプ式吐水口付
PCV	パイプ式吐水口・逆止弁付
N	ホースニップル付
NCV	ホースニップル・逆止弁付
NCV-HSU	NCV+ホースハンガー付

●TXU型

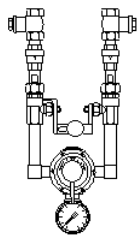
		—	CV	P	PCV	N	NCV	NCV-HSU
	TXU-1S	134,000	140,000	136,900	142,700	134,400	140,200	160,700
	TXU-1	140,500	146,400	144,500	150,300	141,200	147,000	167,500
	TXU-2	174,400	182,000	179,800	187,400	174,800	182,500	203,000
	TXU-3S	220,500	228,200	231,000	238,800	221,800	229,400	249,900
	TXU-3	238,400	249,600	—	—	—	—	—
	TXU-4	411,400	442,300	—	—	—	—	—
	TXU-5	576,200	620,900	—	—	—	—	—

※TXU-4・5 は、木枠梱包費及び送料が別途必要となります。

●TXSU型

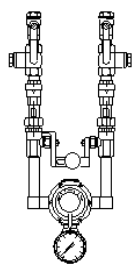
		—	CV	P	PCV	N	NCV	NCV-HSU
	TXSU-1S	139,000	145,000	142,000	147,800	139,500	145,300	165,800
	TXSU-1	145,600	151,400	149,600	155,400	146,300	152,000	172,600
	TXSU-2	181,000	188,800	186,500	194,000	181,600	189,200	210,000
	TXSU-3S	227,200	234,900	237,800	245,500	228,500	236,000	256,600
	TXSU-3	248,600	259,900	—	—	—	—	—
	TXSU-4	442,800	473,700	—	—	—	—	—
	TXSU-5	619,500	664,200	—	—	—	—	—

※TXSU-4・5 は、木枠梱包費及び送料が別途必要となります。

元制御用ユニット GURシリーズ 新型コンパクトモデル

多数のシャワーや手洗い水栓(端末単栓)に安全で快適な温水を供給する為の給湯ユニットです。

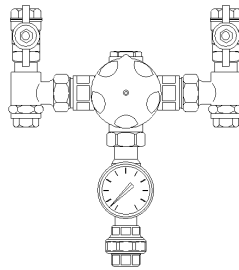
	型 式	口 径	価 格
	GUR-215	15X15	110,000
	GUR-320F	20X20	145,700
	GUR-425F	25X25	261,400

元制御用ユニット GUSシリーズ

多数のシャワーや手洗い水栓(端末単栓)に安全で快適な温水を供給する為の給湯ユニットです。

	型 式	流 量 (入口と出口の差 圧 0.1MPaの時)	口 径	価 格
	GU -215	25L/min	15 × 15	109,700
	GUS -215			113,900
	GUSF-215			118,300
	GU -320F	50/min	20 × 20	147,900
	GUS -320F			153,600
	GUSF-320F			158,900
	GU -425F	100/min	25 × 25	260,200
	GUS -425F			269,000
GUSF-425F	275,800			

GU型:保守弁なし GUSF型:フランジ付き

元制御用ユニット GUSK-JW シリーズ

●GUSK-JW シリーズ

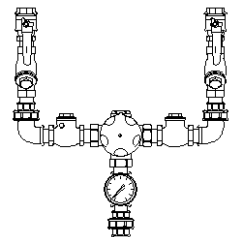
	型 式	口 径	価 格
	GUSK-215-JW	15X15	164,800
	GUSK-320F-JW	20X20	219,700
	GUSK-425F-JW	25X25	359,500
※ 別紙ユニットはミキシングバルブ・逆止弁・ストレーナー・保守弁 各々が認証品となり、ユニット自体が認証品ではありません。			

テンパリングバルブ(手洗いコントロール用) 価格表

	型 式	寸 法			価 格
		A	B	C	
	53-2102	R1/2"	R1/2"	R1/2"	29,000
	53-2103	R3/4"	R3/4"	R3/4"	29,000
53-2104	R1"	R1"	R1"	36,200	

同上用温度計(継手: 内ネジx外ネジ付)

	口 径	価 格
	1/2"	お問い合わせください
	3/4"	
1"		

B 浴場・福祉施設における浴槽自動制御及び給湯システム

浴槽自動制御シリーズ

浴槽適温水補給ユニット

先止め単栓式 適温水補給ユニット LUSシリーズ

●LUSシリーズ

	型 式	流量 (入口と出口の差圧 が0.1MPaの時)	口径	価格
	LUS-1S	18L/min	15X15	119,300
	LUS-1	30L/min	15X20	126,800
	LUS-2	65L/min	20X25	160,800
	LUS-3	110L/min	25X32	217,000
	LUS-4	250L/min	40X40	301,400
	LUS-5	600L/min	50X50	452,000

モーターバルブ付き

●LUSM-Vシリーズ(日本バルブコントロール)

	型 式	流量 (入口と出口の差圧 が0.1MPaの時)	口径	価格
	LUSM-V-1S	18L/min	15X15	148,700
	LUSM-V-1	30L/min	15X20	156,800
	LUSM-V-2	65L/min	20X25	192,400
	LUSM-V-3	110L/min	25X32	261,800
	LUSM-V-4	250L/min	40X40	350,200
	LUSM-V-5	600L/min	50X50	514,000

●LU(S)シリーズ(保守弁なしタイプ)

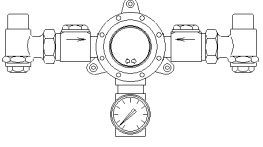
	型 式	流量 (入口と出口の差圧 が0.1MPaの時)	口径	価格
	LU(S)-1S	18L/min	15X15	111,500
	LU(S)-1	30L/min	15X20	118,000
	LU(S)-2	65L/min	20X25	148,900
	LU(S)-3	110L/min	25X32	200,300
	LU(S)-4	250L/min	40X40	272,600
	LU(S)-5	600L/min	50X50	410,000

※入口接続(ストレーナー部)が内ネジタイプもあります。

浴槽適温水補給ユニット

先止め単栓式 適温水補給ユニット LUCYシリーズ

●LUCY シリーズ

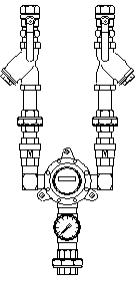
	型 式	口 径	価 格
	LUCY-1S	15X15	135,500
	LUCY-1	15X20	143,000
	LUCY-2	20X25	182,600
	LUCY-3	25X32	256,900
	LUCY-4	40X40	359,300
LUCY-5	50X50	531,600	

モーターバルブ付き

●LUCYM-Vシリーズ(日本バルブコントロール)

	型 式	口 径	価 格
	LUCYM-V-1S	15X15	164,800
	LUCYM-V-1	15X20	173,000
	LUCYM-V-2	20X25	214,200
	LUCYM-V-3	25X32	301,600
	LUCYM-V-4	40X40	408,000
LUCYM-V-5	50X50	593,600	

●LUY シリーズ(保守弁なし・出口ユニオンなし タイプ)

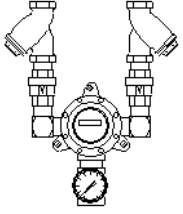
	型 式	口 径	価 格
	LUY-1S	15X15	120,400
	LUY-1	15X20	125,500
	LUY-2	20X25	159,700
	LUY-3	25X32	225,400
	LUY-4	40X40	306,000
LUY-5	50X50	456,200	

浴槽適温水補給ユニット 屋外型収納ボックス付きタイプ

●先止め式 LUB シリーズ

	型 式	口 径	価 格
	LUB-1S	15X15	お問い合わせ ください
	LUB-1	15X20	
	LUB-2	20X25	
LUB-3	25X32		

●元止め式 LUB-W シリーズ

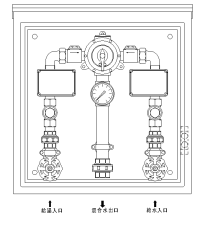
	型 式	口 径	価 格
	LUB-W-1S	15X15	お問い合わせ ください
	LUB-W-1	15X20	
	LUB-W-2	20X25	
LUB-W-3	25X32		

浴槽適温水補給ユニット

先止め多栓式 適温水補給ユニット GUSシリーズ

●GUS・HORNE-GUS シリーズ

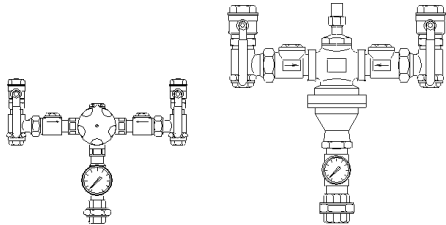
	型 式	口径	価 格
	GUS-215	15X15	113,900
	GUS-320F	20X20	153,600
	GUS-425F	25X25	269,000
	HORNE GUS-4002	40X40	452,800
HORNE GUS-5002	50X50	561,300	

浴槽適温水補給ユニット GUSK-JW シリーズ

●GUSK-JW シリーズ

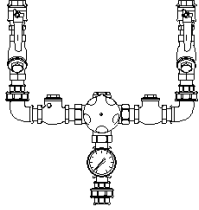
	型 式	口径	価 格
	GUSK-215-JW	15X15	164,800
	GUSK-320F-JW	20X20	219,700
	GUSK-425F-JW	25X25	359,500
※ 別紙ユニットはミキシングバルブ・逆止弁・ストレーナー・保守弁 各々が認証品となり、ユニット自体が認証品ではありません。			

モーターバルブ付き

●GUSKM-JW シリーズ (電動弁 ベン製 JWWA 認証品)

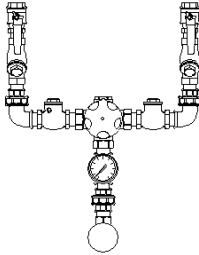
	型 式	口径	価 格
	GUSKM-215-JW	15X15	261,700
	GUSKM-320F-JW	20X20	333,500
	GUSKM-425F-JW	25X25	478,400
※ 別紙ユニットはミキシングバルブ・逆止弁・ストレーナー・保守弁・モーター弁 各々が認証品となり、ユニット自体が認証品ではありません。			

元止め式 浴槽適温水補給ユニット LUW シリーズ

●LUWシリーズ

	型 式	口 径	価 格
	LUW-1S	15X15	190,000
	LUW-1	15X20	205,000
	LUW-2	20X25	239,000
	LUW-3	25X32	303,200
	LUW-4	40X40	449,900
LUW-5	50X50	640,000	

温泉対応型 元止め式 浴槽適温水補給ユニット LSW シリーズ

●LSWシリーズ

	型 式	口 径	価 格
	LSW-2	20X25	377,000
	LSW-2-CV	20X25	450,000
	LSW-3	25X32	454,000
LSW-3-CV	25X32	534,000	

●LSW-BPシリーズ(バイパス付タイプ)

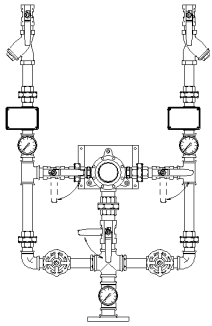
	型 式	口 径	価 格
	LSW-2-BP	20X25	623,000
	LSW-2-BP-CV	20X25	694,000
	LSW-3-BP	25X32	755,000
LSW-3-BP-CV	25X32	837,000	

水位自動制御二方弁付 適温水補給ユニット

●LUSM-LCシリーズ

 <p>AC100V 水圧センサー 3分径</p> <p>水位センサーへ 3分径</p>	型 式	口 径	価 格
	LUSM-LC-2	20X25	356,800
	LUSM-LC-3	25X32	418,800
	LUSM-LC-4	40X40	508,000
	LUSM-LC-5	50X50	668,300
	同上用 水位計 LCE-A		20,500
※水位自動制御二方弁は立て型を使用しています。			

機能付モーターバルブ

●水位自動二方弁

モーター弁に水位自動制御機能を組み込んだ二方弁でAC100Vコンセントを差し込めば作動します。
※漏電ブレーカーは必ず取り付けてください。

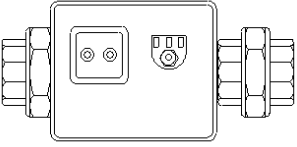
	型 式	口径	価 格
	LCE/MⅡ-25	25	204,200
	LCE/MⅡ-32	32	211,800
	LCE/MⅡ-40	40	219,200
	LCE/MⅡ-50	50	234,400
同上用水位計 LCE-A	3極	20,500	

※水位計は別途手配してください。

●温調分流三方弁

三方モーター弁に温度制御機能を組み込んだ切替弁でAC100Vコンセントを差し込めば作動します。
※漏電ブレーカーは必ず取り付けてください。

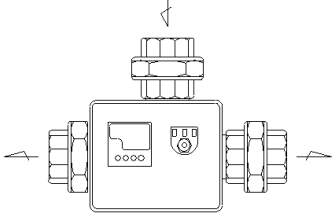

	型 式	口径	価 格
	WT/MⅡ-25	25	221,900
	WT/MⅡ-32	32	233,000
	WT/MⅡ-40	40	244,200
	WT/MⅡ-50	50	266,600
测温抵抗体 PT100Ωシングル	SUS	21,000	

※测温抵抗体は別途手配してください。

圧力センサー式 水位コントローラ

	標準セット品			埋込型センサーセット品 制御盤付	
	品番	標準価格		品番	標準価格
	PWLC-SKA4	185,000		CBP-SKA4	340,000
●コンクリート埋設型センサーとコントローラの組み合わせです。			●コンクリート埋設型センサーと水位制御盤の組み合わせです。		
	標準セット品			埋込型センサーセット品 制御盤付	
	品番	標準価格		品番	標準価格
	PWLC-SKB4	185,000		CBP-SKB4	340,000
●挟み込み型センサーとコントローラの組み合わせです。			●挟み込み型センサーと水位制御盤の組み合わせです。		
	標準セット品			埋込型センサーセット品 制御盤付	
	品番	標準価格		品番	標準価格
	PWLC-SKC4	205,000		CBP-SKC4	360,000
●既設あと付け可能型センサーとコントローラの組み合わせです。			●既設あと付け可能型センサーとコントローラの組み合わせです。		
	標準セット品			埋込型センサーセット品 制御盤付	
	品番	標準価格		品番	標準価格
	PWLC-SKD4	170,000		CBP-SKD4	325,000
●VP 専用継手差し込み型センサーとコントローラの組み合わせです。			●VP 専用継手差し込み型センサーとコントローラの組み合わせです。		
			●圧力センサーに付いているリード線の長さは10mです。コントローラ又は水位制御盤迄届かない場合のみ延長ケーブルを使用してください。	入力延長ケーブル	
				長さ	標準価格
				10m	23,500
				20m	35,800
				30m	48,100
				50m	72,700
			100m	134,200	

電極棒式 水位センサー

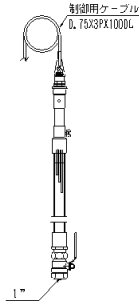

●ブレードホース 接続型  (電極棒 : SUS304)		●VP直結型 (VP50接続)  (電極棒 : SUS304)		●配管接続型(3極のみ) (25Aネジ又はVP25接続) 	
SL-3P (3極)	SL-5P (5極)	SL-3C (3極)	SL-5C (5極)		
30, 100	33, 300	22, 000	25, 700		
SL-3P (電極チタン・ ナイロンホース スニップル)	SL-5P (電極チタン・ ナイロンホース スニップル)	SL-3C (電極チタン)	SL-5C (電極チタン)	LCE-A 浴槽用(500L)	LCE-B 汎用タイプ(1000L)
46, 000	57, 200	34, 100	46, 200	20, 500	22, 000

浴槽加温装置(熱交換ユニット)

	浴槽加温装置	
	品番	標準価格
	WPC-10000	1,270,000
	WPC-15000	1,300,000
	WPC-20000	1,331,000
●遠隔運転スイッチ付		●梱包・送料別途

※浴槽循環金具は別途手配してください。

SUS製吐水口 **新型**

壁出しタイプ		デッキタイプ (自在吐水口)	
			
F2-12S 25A	85, 700	F2-12SD 25A	131, 600
F2-13S 32A	99, 200	F2-13SD 32A	141, 600
F2-14S 40A	109, 400	F2-14SD 40A	154, 700
F2-15S 50A	117, 100	F2-15SD 50A	161, 300

水位制御盤 (低水位出力なし・遠隔操作入力なし)

1系統屋内型	164, 000
2系統屋内型	231, 000
1系統屋外型	175, 000
2系統屋外型	240, 000

水位センサーは3極のLCE-A又はBをご使用ください。
低水位出力・遠隔操作入力付タイプは別途お問い合わせください。

シャワー、手洗い水栓コントロール機器

元制御用ユニット GURシリーズ 新型コンパクトモデル

多数のシャワーや手洗い水栓(端末単栓)に安全で快適な温水を供給する為の給湯ユニットです。

	型 式	口 径	価 格
	GUR-215	15X15	110,000
	GUR-320F	20X20	145,700
	GUR-425F	25X25	261,400

元制御用ユニット GUSシリーズ

多数のシャワーや手洗い水栓(端末単栓)に安全で快適な温水を供給する為の給湯ユニットです。

	型 式	流 量 (入口と出口の差 圧 0.1MPaの時)	口 径	価 格
	GU -215	25L/min	15 × 15	109,700
	GUS -215			113,900
	GUSF-215			118,300
	GU -320F	50/min	20 × 20	147,900
	GUS -320F			153,600
	GUSF-320F			158,900
	GU -425F	100/min	25 × 25	260,200
	GUS -425F			269,000
GUSF-425F	275,800			

GU型: 保守弁なし

GUSF型: フランジ付き

元制御用ユニット GUSK-JW シリーズ

●GUSK-JW シリーズ

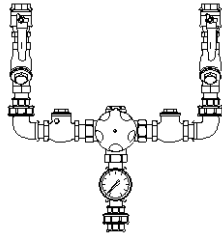
	型 式	口 径	価 格
	GUSK-215-JW	15X15	164,800
	GUSK-320F-JW	20X20	219,700
	GUSK-425F-JW	25X25	359,500

※ 別紙ユニットはミキシングバルブ・逆止弁・ストレーナー・保守弁 各々が認証品となり、ユニット自体が認証品ではありません。

中温水循環ライン用ユニット

温水循環ラインに多数の温水使用個所に混合栓のみがつく場合(端末混合栓)の中温水元制御用アッセンブリです。

	型 式	口径 (湯水入口 x 混合水 出口 x 温水還)	価 格
	HORNE - 3202-ST	32A x 32A x 20A	807,000
	HORNE - 3202-ST (25A)	32A x 32A x 25A	845,000
	HORNE - 4002-ST	40A x 40A x 20A	843,000
	HORNE - 4002-ST (25A)	40A x 40A x 25A	881,000
	HORNE - 5002-ST	50A x 50A x 20A	967,000
	HORNE - 5002-ST (25A)	50A x 50A x 25A	1,000,000
<p>送料梱包費 及び 試運転調整費 は別途申し受けます。</p>			

うたせ湯・ボディシャワー用ミキシングユニット

- GUS-M-TC シリーズ (モーター弁・測温抵抗体付きタイプ)
(モーター弁・異常高温カット用測温抵抗体 付ユニット)

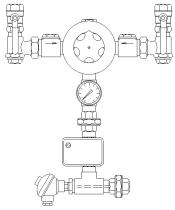
	型 式	流量 (入口と出口の差圧 が0.1MPaの時)	口径	価 格
	GUS-215-M-TC	25L/min	15X15	184,700
	GUS-320F-M-TC	50L/min	20X20	228,300
	GUS-425F-M-TC	100L/min	25X25	350,000

- うたせ湯・ボディシャワー用制御盤

1系統屋内型 (専用押釦スイッチ付)	370,000
-----------------------	---------

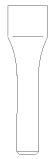
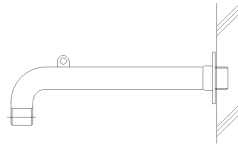

- うたせ湯用各種部材

うたせノズル		壁出し継手	
			
型式	価格	型式	価格
LU-25	25,300	LUTS-25	74,700

壁出し継手: ワンザ付、ノズル部は含みません。

シャワーセット

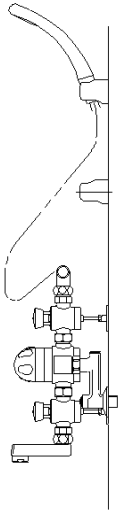
●RADAサーモスタット付ミキシングバルブ

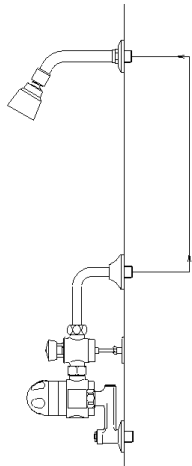

		
RADA215WN-EFS	RADA215N-EFS	RADA215N-BIR
168,600	162,400	162,800

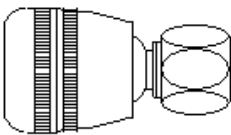
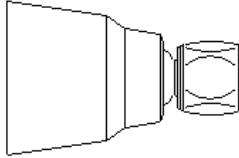
●シャワーヘッド

			
首振りタイプ		首振りタイプ	
型式	価格	型式	価格
SH-11	5,100	SH-15-1 ホワイト	5,800
		SH-15-2 クローム	7,700

パブリックバス用自動水栓

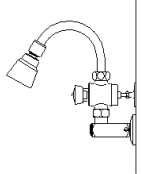
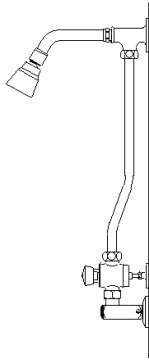
●パブリックバス用自動水栓

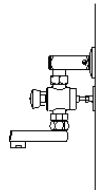
露出型				
シャワー				吐水口
			 (ハンガー1ヶ)	
P50N-R	P50N-ER	P50N-BIR	P50N-EF	P50N-T
48,000	58,600	50,400	44,300	42,000

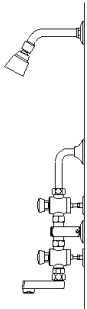
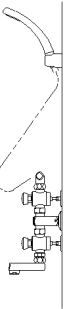
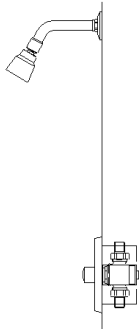
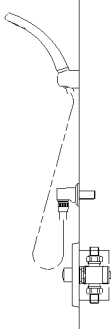
露出型		埋込型	
シャワー・吐水口			
			
P50WN-BIR	P50WN-EFS	P50B-BIR	P50B-BIF
81,400	77,400	生産中止	生産中止

水栓プレスト

P504
18,900

C その他

BRADLEY 緊急シャワー・洗眼ユニット価格表 1/4

●コンビネーション（緊急シャワー＋洗眼ユニット）

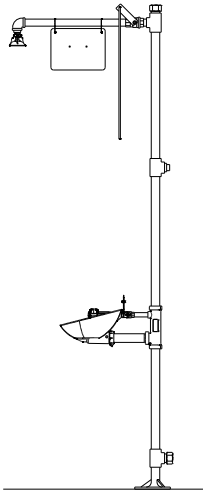
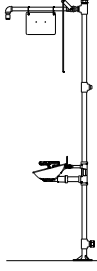
S19314 シリーズ	品番	価格	送料
 <p>S19314</p>	S19314	240,000	送料 別途
	S19314HS	308,000	
	S19314SB	266,000	
	S19314SB・HFO	296,000	
	S19314PDC	277,000	
	S19314SB・SDC	366,000	
	S19314EFW	262,000	
	S19314EFW・SB	288,000	
	S19314EFW・SB・HFO	318,000	
	S19314EFW・PDC	299,000	
	S19314EFW・SB・SDC	388,000	
	S19314SSH	261,000	
	S19314SSH・SB	287,000	
	S19314SSH・SB・HFO	317,000	
	S19314SSH・PDC	298,000	
	S19314SSH・SB・SDC	387,000	
	S19314SSH・EFW	283,000	
	S19314SSH・EFW・SB	309,000	
	S19314SSH・EFW・SB・HFO	339,000	
	S19314SSH・EFW・PDC	320,000	
S19314SSH・EFW・SB・SDC	409,000		
S19314GG	243,000		
オールステンレス FSS シリーズ	品番	価格	送料
 <p>S19314FSS・EFW</p>	S19314FSS・EFW	466,000	送料 別途
	S19314FSS・EFW・HFO	496,000	
	S19314FSS・EFW・SDC	566,000	
	S19314FSS・EFW・SDC・HFO	596,000	

※上記以外の組み合わせ仕様については、別途見積とさせていただきます。

●NPT-PT 変換アダプター

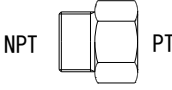
	品番	価格	送料
 <p>NPT PT</p>	25A NPT-PT アダプター FC	5,700	送料規定 通り
	32A NPT-PT アダプター FC	6,100	
	25A NPT-PT アダプター SUS	10,500	
	32A NPT-PT アダプター SUS	13,800	

●SUS ユニット専用 NPT-PT 変換ニップル

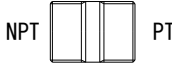
	品番	価格	送料
 <p>NPT PT</p>	25A SUS 変換ニップル	5,800	送料規定 通り
	32A SUS 変換ニップル	7,300	

※送料規定： ご発注金額の合計が2万円未満の場合、送料 1000 円を別途加算してください。

BRADLEY 緊急シャワー・洗眼ユニット価格表 2/4

●洗眼ユニット（自立型洗眼器）

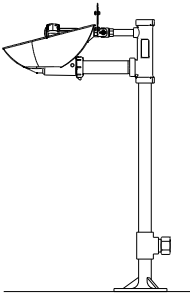
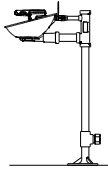
S19214 シリーズ	品番	価格	送料
 <p>S19214</p>	S19214	100,000	送料 別途
	S19214SB	126,000	
	S19214PDC	137,000	
	S19214SB・SDC	226,000	
	S19214EFW	122,000	
	S19214EFW・SB	148,000	
	S19214EFW・SB・HFO	178,000	
	S19214EFW・SB・HS	216,000	
	S19214EFW・PDC	159,000	
	S19214EFW・SB・SDC	248,000	
オールステンレス FSS シリーズ	品番	価格	送料
 <p>S19214FSS・EFW</p>	S19214FSS・EFW	355,000	送料 別途
	S19214FSS・EFW・HFO	385,000	
	S19214FSS・EFW・SDC	455,000	
	S19214FSS・EFW・SDC・HFO	485,000	

●洗眼ユニット（壁取付け型洗眼器）

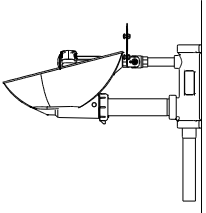
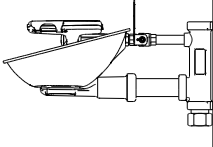
S19224 シリーズ	品番	価格	送料
 <p>S19224</p>	S19224	70,000	送料規定 通り
	S19224SB	96,000	
	S19224PDC	107,000	
	S19224SB・SDC	196,000	
	S19224EFW	92,000	
	S19224EFW・SB	118,000	
	S19224EFW・SB・HS	186,000	
	S19224EFW・SB・HFO	148,000	
	S19224EFW・PDC	129,000	
	S19224EFW・SB・SDC	218,000	
オールステンレス FSS シリーズ	品番	価格	送料
 <p>S19224FSS EFW</p>	S19224FSS・EFW	307,000	送料規定 通り
	S19224FSS・EFW・SDC	407,000	

※上記以外の組み合わせ仕様については、別途見積とさせていただきます。

※送料規定： ご発注金額の合計が2万円未満の場合、送料 1000 円を別途加算してください。

(S19314 / S19214 以外)

BRADLEY 緊急シャワー・洗眼ユニット価格表 3/4

●ドレンチシャワー（緊急シャワー）

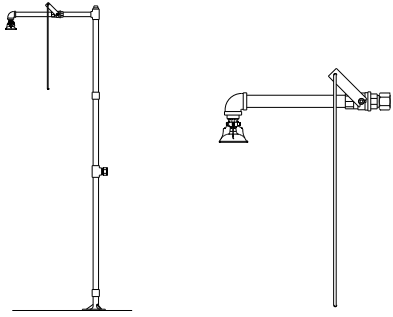
 S19-110 S19-120	品番	価格	送料
	S19-110	164,000	送料規定 通り
	S19-110SSH	185,000	
	S19-110JSS	492,000	
	S19-120	80,000	
	S19-120SSH	101,000	
	S19-120JS	226,000	
	S19-130	79,000	
	S19-130SSH	100,000	
	S19-130JS	224,000	

●アラームシステム

 S19-324D	品番	価格	送料
	S19-324D	538,000	送料規定 通り
	S19-324D1D・RS	2,796,000	
	S19-324E	514,000	

●ドレンチホース

 S19-430A	品番	価格	送料
	S19-460	77,000	送料規定 通り
	S19-465	92,000	
	S19-460EFW	114,000	
	S19-465EFW	120,000	
	S19-430A	66,000	
	S19-430D	93,000	
	S19-430EH	68,000	
	S19-430SH	71,000	
	S1944011CBC	110,000	
	S1944011CBD	146,000	
	S1944011ABC	101,000	
	S1944011BBC	105,000	
	S1944022ABC	129,000	

●緊急シャワー・洗眼ユニット用ミキシングバルブ

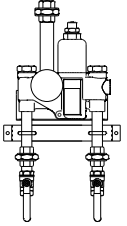
 EFX25U	品番	価格	送料
	EFX8	260,000	送料規定 通り
	EFX25U	504,000	
	EFX60U	689,000	

※送料規定： ご発注金額の合計が2万円未満の場合、送料1000円を別途加算してください。

BRADLEY 緊急シャワー・洗眼ユニット価格表 4/4

●実験室（ラボ）用洗眼器

 <p>S19-244</p>	品番	価格	送料
	S19-244	81,000	送料規定 通り
	S19-244EFW	91,000	
	S19-274B	108,000	
	S19-274BL	113,000	
	S19-274F	118,000	
	S19-274FL	123,000	
	S19274C	96,000	
	S19274HD	147,000	
	S19274HDR	146,000	
	S19274HDS	147,000	
	S19274HW	147,000	
	S19274HWR	146,000	
	S19274E	105,000	
S19274JD	156,000		
S19274JW	156,000		

●ポータブル洗眼器

 <p>S19-671</p>	品番	価格	送料
	S19-670	238,000	送料規定 通り
	S19-671	246,000	
	S19-671H	508,000	
	S19-672	293,000	
	S19-690	405,000	
	S19-690H	655,000	
	S19-788	451,000	
	S19-788LHS	398,000	
	S19-788H	728,000	
	S19-921	88,000	
S19-399	105,000		

●アクセサリ

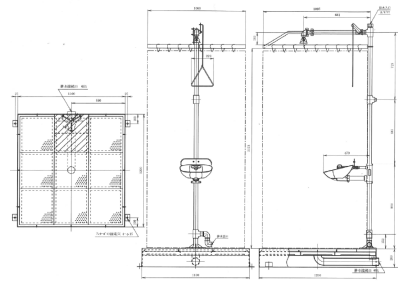
 <p>J19-330 緊急シャワー・洗眼ユニットは別売りです</p>	品番	価格	送料
	シャワーカーテン・ドレンパンセット J19-330	657,000	木枠送料 別途 問い合わせ 下さい
	ドレンパンのみ	567,000	
	シャワーカーテン S19-330	148,000	送料規定 通り
	国産シャワーカーテンのみ	90,000	
ドレンチャシャワーテスター S19-330ST	38,000		

※送料規定： ご発注金額の合計が2万円未満の場合、送料1000円を別途加算してください。

フローセッター(直読式流量調整弁) 価格表

●インライン型

	型 式	入口径 x 出口径	流量範囲(L/min)	価格
	23-1202	R1/2" x Rp1/2"	0.3~1.5	9,200
	23-1203		0.6~2.4	
	23-1204		1~3.5	
	23-1208		2~8	
23-1209	3~12			

	型 式	入口径 x 出口径	流量範囲(L/min)	価格
	23-1233	R1/2" x R1/2"	0.6~2.4	10,200
	23-1234		1~3.5	
	23-1238		2~8	
	23-1239		3~12	
	23-1300	R3/4" x R3/4"	4~15	17,800
23-1302	8~30			

●バイパス型

	型 式	入口径 x 出口径	流量範囲(L/min)	価格
	23-2262	Rp 1/2" x Rp 1/2"	2~8	37,900
	23-2360	Rp 3/4" x Rp 3/4"	4~15	37,900
	23-2362	Rp 3/4" x Rp 3/4"	8~30	
	23-2460	Rp 1" x Rp 1"	6~20	39,500
	23-2461	Rp 1" x Rp 1"	10~40	
	23-2561	Rp 1 1/4" x Rp 1 1/4"	20~70	48,900
	23-2661	Rp 1 1/2" x Rp 1 1/2"	30~120	64,400
23-2861	Rp 2" x Rp 2"	50~200	72,300	

● Rond 型

	型 式	入口径 x 出口径	流量範囲(L/min)	価格
	23-3206	R1/2" x Rp1/2"	0.6~8	9,000

コイン式シャワー 価格表

2023年11月

名称	形式／型式		定価	送料/1台	北海道・沖縄
コイン式 シャワーパネル	コーナー型	C-55FA	265,000	3,000	4,000
		C-55FAS	275,000		
		C-55FASD	285,000		
		C-55FAS (7口- SW)	285,000		
		C-55FASD (7口- SW)	295,000		
	平面型	C-55HFA	275,000		
		C-55HFAS	285,000		
		C-55HFASD	295,000		
		C-55HFAS (7口- SW)	295,000		
		C-55HFASD (7口- SW)	305,000		
標準型	D-64MADL	565,000	9,000	12,000	
	P-94MADL	645,000	16,000	21,000	
	P-94MADL-S 身障者	665,000			
屋内型コイン式 ユニットシャワー	S-MADL II		1,240,000	チャーター便 お問い合わせください	
	SC-MADL II		1,950,000		
コイン式 水販売機	洗車用	HVSR-25FASD	585,000	10,000	12,000
	天然水	HVC-25FASD	545,000		
	温泉用	HVS-25FASD	695,000		
	ペット用	HVSP-25MADL	685,000		

標準 100円硬貨専用

メダル仕様は ¥20,000-UP (Cシリーズ / Dシリーズ / Pシリーズ)

製品本体のみの価格です。試運転調整・設置工事・取扱説明等、他全て別途とします。

製品改良の為、予告なく仕様を変更する場合があります。

詳細についてはお問い合わせください。

特殊使用については別途お見積りいたします。

消費税は含まれておりません。

※納期についてはお問い合わせといたします。

PRESTO 価格表

自閉水栓			
壁取り付け型横水栓	PRESTO 504	63000	18,900
アンチブロック型 壁取り付け型横水栓	PRESTO 504S	63100	23,400
洗面器用 水栓	PRESTO 605	64602	25,600
洗面器用 混合水栓	PRESTO 3000	68032	65,000
アンチブロック式 洗面器用 縦水栓	PRESTO 600S	24012	41,200
洗面器用 混合水栓	PRESTO 7000	68232	71,500
壁取付けレバー式横水栓	PRESTO 704	63910	27,000
洗面器用 混合水栓	PRESTO 2020	20500	65,100
洗面器用 混合水栓 アンチブロック式	PRESTO 4000S	28610	75,300

センサー式水栓			
ライトタッチ式 洗面器用 混合水栓	PRESTO NEW TOUCH	56603	生産中止
ノタッチ式 洗面器用 混合水栓	PRESTO VOLTA	55160	122,700
ノタッチ式 洗面器用 単水栓	PRESTO VOLTA	55060	104,100
ノタッチ式 洗面器用 単水栓	PRESTO SO' O	56220	104,100
ノタッチ式 洗面器用 混合水栓	PRESTO SO' O	56200	122,600
ノタッチ式 洗面器用 腰高混合水栓	PRESTO SO' O	56201	144,600
ノタッチ式 洗面器用 混合水栓	PRESTO SQUALE II	56115	-----

シャワー			
シャワーパネル シングルタップ	PRESTO DL400SE	27400	56,000
自閉シャワーコントロールミキサー+固定シャワー	PRESTO ALPA+固定シャワー	35812	107,800
シャワーパネル ALPA	PRESTOTEM	88424	-----
自閉シャワーコントロールミキサー	PRESTO ALPA	35814	74,500
埋込型混合自閉水栓 アンチブロック	PRESTO ALPA S	35192	130,200
埋込型混合自閉水栓	PRESTO ALPA	35190	123,000
シャワーパネル P50	PRESTOTEM	88440	-----
自閉水栓 P50++固定シャワー	PRESTO 50 プレハブ型	38921	67,400
露出型自閉バルブ	PRESTO 50	38915	23,800
埋込型自閉バルブ	PRESTO 50B	38222	生産中止
壁取付け型自閉バルブ アンチブロック	PRESTO 500S	38320	26,000
埋込型自閉バルブ アンチブロック	PRESTO 500S B	38340	46,000
スケール除去スパイク付シャワーヘッド		29255	29,600
固定シャワーヘッド		29301	25,600
固定シャワーヘッド角度変更機能付き +ハ°及び固定金具		29100	34,700
壁取付けシャワーヘッド(シャワー角度変更可) アーム+ハ°及び固定金具		29205	47,300

プロフェショナルタップ			
デッキ取付け方レバー式混合水栓		70565	生産中止
ピレリンス用ピラータップ		70560	生産中止
ピレリンス用シングルレバーミキサー付ピラータップ		70553	生産中止
足踏み式自閉バルブ	PRESTO 520	23614	38,600
足踏み式自閉バルブ デュアルバルブ	PRESTO 530	23644	55,200
ニオオペレーション レバー操作自閉バルブ	PRESTO 712	31683	30,600
足踏み式床埋め込み自閉バルブ	PRESTO SOL 509	23100	生産中止

ヘルスケア			
センサー式ハイネック水栓	SENSAO 5750	55132	222,900
壁取り付け型センサータップ	SENSAO 5300H	55245	生産中止
サーモスタット混合栓 高温水殺菌用タップ付		60257	-----
引き出しスプレーヘッド式 混合栓			-----
MasterMix 元止め式サーモスタットミキシングバルブ			-----

ソクラ(SOCLA)逆止弁 価格表

フランジ挟み込み型

●802型

	寸法	
	32mm	23,000
	40mm	23,400
	50mm	36,500
	65mm	44,500
	80mm	45,900
	100mm	65,400
	125mm	110,000
	150mm	150,700
200mm	253,000	

●812型

	寸法	
	15mm	16,000
	20mm	22,300
	25mm	25,800
	32mm	33,900
	40mm	35,300
	50mm	44,400
	65mm	50,000
	80mm	94,000
	100mm	118,400
	125mm	242,000
	150mm	372,400
200mm	556,600	

●812X型

	寸法	
	15mm	22,800
	20mm	28,700
	25mm	29,600
	32mm	32,900
	40mm	33,800
	50mm	45,600
	65mm	56,000
	80mm	95,000
	100mm	118,000
	125mm	267,600
150mm	348,400	
200mm	646,600	

●221B型 生産中止品 在庫限り

	寸法	
	G 3/4	11,500
	G 1	15,900
	G 1 1/4	22,300
	G 1 1/2	31,000
G 2	65,000	