

# **LEONARD®**

## 価格表

2023年 11月版

※本価格表に明記がない物は、当社まで御問い合わせ下さい。  
※本価格表には消費税は含まれておりませんので、  
ご契約に際しては消費税を別途計上してください。

**株式会社 日本レオナード商会**  
〒561-0817 大阪府豊中市浜2丁目10-3  
TEL06-6336-0321  
FAX06-6336-1529  
e-mail [info@japan-leonard.co.jp](mailto:info@japan-leonard.co.jp)  
web <http://www.japan-leonard.co.jp>

# INDEX

## ● RADA DIGITAL CONTROLS

Rada SENSE / Rada OUTLOOK / Rada DRV 40-ST	1~2
--	-----

### A 製造工場における給湯システム

ミキシングバルブ による スチーム給湯	スチーミックス・タンDEM TXF/TXSF/TZFシリーズ TXFT/TXSFTシリーズ(トラップ付タイプ)	A-1~4
	スプレーガン・ホース洗浄用 TXF/TXSF/TZF-203AL IIシリーズ TXFT/TXSFT-203AL IIシリーズ(トラップ付タイプ)	A-5
	高温水専用タンDEM型給湯器 CTXFシリーズ 自動開閉式 CTXF-MVシリーズ	A-6
	自動開閉式 TXF-MVシリーズ	A-6
熱交換器による スチーム給湯	循環給湯用カローファイヤー EXDRシリーズ EX-VRB IIシリーズ 安定供給型 EXDR-PTシリーズ エコミ EXDR-E3シリーズ タンDEM型熱交換式給湯器 ETXFシリーズ	A-7 ~9
タンクによる スチーム給湯	タンク内昇温用サイレンサー スチームインジェクションヒーター	A-10
温水と水を 混合する方式	ホース洗浄ユニット TXU-215/320F/425Fシリーズ サーミックス・タンDEM TXUシリーズ 元制御用ユニット GUR・GUS・GUSKシリーズ テンパリングバルブ	A-11 ~14

### B 浴場・福祉施設における浴槽自動制御及び給湯システム

浴槽自動制御 シリーズ	浴槽適温水補給ユニット 先止め式 LUS・LUCY・LUB HORNE-GUS・GUS・GUSK-JWシリーズ	B-1~3
	浴槽適温水補給ユニット 元止め式 LUWシリーズ 温泉対応型 浴槽適温水補給ユニット 元止め式 LSWシリーズ 水位自動制御二方弁付 LUSM-LC	B-4
	機能付モーターバルブ	B-5
	水位計(電極棒式・圧力センサー式)	B-6・7
	浴槽加熱装置(熱交換ユニット), SUS製吐水口, 制御盤	B-7
シャワー, 手洗い水栓 コントロール機器	元制御用ユニット GUR・GUS・GUSKシリーズ 中温水循環ライン温調ユニット HORNE-STシリーズ	B-8~ 9
	うたせ湯・ボディシャワー用ミキシングバルブ GUS-M-TC	B-9
	上がり湯シャワーセット ボディシャワー用・シャワーヘッド	B-10
	パブリックバス用自動水栓(自閉水栓)	B-11

### C その他

BRADLEY 緊急シャワー・洗眼ユニット	C-1, 2
TACONOVA フローセッター(直読式流量調節弁)	C-3
レオナード コイン式シャワー シャワーベンダー	C-4
PRESTO	C-5, 6
ソクラ逆止弁	C-7, 8

## RADA DIGITAL CONTROLS

### ●DIGITAL HAND WASHING Rada SENSE (Networking Pack A 付)

 <p style="text-align: center;">WASHBASIN</p>	型 式	価 格
	Rada SENSE T3- WASHBASIN -NP	---
	Rada SENSE T3- WASHBASIN KIT (吐水口付) -NP	---
	Rada SENSE T3- SHOWER -NP	---
	Rada SENSE T3- SHOWER KIT (シャワーヘッド付) -NP	---
	Rada SENSE BSM T3- BATH/SHOWER -NP	---
	Rada SENSE T3- DUAL SHOWER -NP	---
必要部品	RS485-USB ケーブル、ソフト	---

### ●デジタル循環式温水温度制御ユニット

	型 式	口 径 (湯水入口 x 混合水 出口 x 温水還)	価 格
	RADA DRV 40-ST	40A x 40A x 25A	1,087,000
<u>送料梱包費 及び 試運転調整費 は別途申し受けます。</u>			

●RADA OUTLOOK 及び 必要部品

	品名 及び 型式	価 格
	ミキシングバルブ RADA OUTLOOK (センサーボックス・パワーサプライ共)	お問い合わせ ください
	RS485 コンバーター 並びにプログラムソフト	お問い合わせ ください
	赤外線タッチセンサー (IR Hand Sensor)	お問い合わせ ください
	タッチセンサー (Piezo Hand Sensor)	お問い合わせ ください
	パネル設置型 赤外線センサー付吐水口 IR Spout 150mm IR Spout 190mm IR Spout 225mm	お問い合わせ ください

# A 製造工場における給湯システム

## スチーマックス・タンDEM TXF/TXSF/TZFシリーズ

### ■型式表示

TXF-□-□ (TXF-203を除く)

型 サイズ 継手

型
TXF …ミキシングバルブ +ストレーナー +タンDEMボール弁 +フランジ +温度計
TXSF … TXF 型+保守弁
TZF … TXSF 型+ ベースプレート+SUS フレキ

	サイズ	
	入口径	出口径
1S	1/2"	1/2"
1	1/2"	3/4"
2	3/4"	1"
3S	3/4"	1"
3	1"	1 1/4"
4	1 1/2"	1 1/2"

継手	
なし	温度計継手まで
CV	逆止弁付
P	パイプ式吐水口付
PCV	パイプ式吐水口・逆止弁付
NCV	ホースニップル・逆止弁付
NCV-HSU	NCV+ホースハンガー付

### ●TXF 型

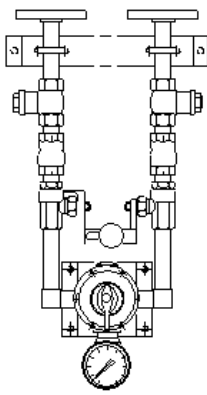
		なし	CV	P	PCV	NCV	NCV-HSU
	TXF-1S	127,200 TXF-1S	138,700 TXF-1S-CV	129,600 TXF-1S-P	141,200 TXF-1S-PCV		
1	136,900 TXF-1	148,500 TXF-1-CV	139,200 TXF-1-P	150,700 TXF-1-PCV	149,200 TXF-1-NCV	169,600 TXF-1-NCV-HSU	
2	156,600 TXF-2	171,400 TXF-2-CV	162,000 TXF-2-P	176,700 TXF-2-PCV	171,800 TXF-2-NCV	192,300 TXF-2-NCV-HSU	
3S	208,200 TXF-3S	223,000 TXF-3S-CV	218,800 TXF-3S-P	233,600 TXF-3S-PCV	224,200 TXF-3S-NCV	244,700 TXF-3S-NCV-HSU	
3	228,200 TXF-3	249,400 TXF-3-CV			254,600 TXF-3-NCV		
4	380,600 TXF-4	470,300 TXF-4-CV					

※TXF-4 は、木枠梱包費及び送料が別途必要となります。

### ●TXSF 型

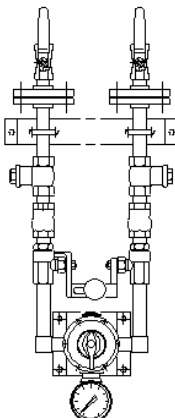
		なし	CV	P	PCV	NCV	NCV-HSU
	TXSF-1S	145,700 TXSF-1S	157,300 TXSF-1S-CV	148,200 TXSF-1S-P	159,700 TXSF-1S-PCV		
1	155,400 TXSF-1	167,000 TXSF-1-CV	157,700 TXSF-1-P	169,200 TXSF-1-PCV	167,700 TXSF-1-NCV	188,200 TXSF-1-NCV-HSU	
2	177,800 TXSF-2	192,600 TXSF-2-CV	183,200 TXSF-2-P	198,000 TXSF-2-PCV	193,000 TXSF-2-NCV	213,500 TXSF-2-NCV-HSU	
3S	229,400 TXSF-3S	244,200 TXSF-3S-CV	240,000 TXSF-3S-P	254,800 TXSF-3S-PCV	245,400 TXSF-3S-NCV	265,900 TXSF-3S-NCV-HSU	
3	256,000 TXSF-3	277,300 TXSF-3-CV			282,500 TXSF-3-NCV		
4	441,000 TXSF-4	526,400 TXSF-4-CV					

※TXSF-4 は、木枠梱包費及び送料が別途必要となります。

## ●TZF 型

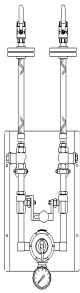
		なし	CV	P	PCV	NCV	NCV-HSU
	TZF-1S	185,800 TZF-1S	197,800 TZF-1S-CV	188,200 TZF-1S-P	200,300 TZF-1S-PCV		
	1	195,500 TZF-1	207,500 TZF-1-CV	197,700 TZF-1-P	209,800 TZF-1-PCV	208,200 TZF-1-NCV	201,300 TZF-1-NCV-HSU
	2	221,600 TZF-2	236,300 TZF-2-CV	227,000 TZF-2-P	241,700 TZF-2-PCV	236,800 TZF-2-NCV	229,800 TZF-2-NCV-HSU
	3S	273,200 TZF-3S	287,900 TZF-3S-CV	283,800 TZF-3S-P	298,500 TZF-3S-PCV	289,200 TZF-3S-NCV	282,200 TZF-3S-NCV-HSU

※TZF-□-NCV-HSUにSUSベースプレートは付属しません。

## オプション

### ■断熱ジャケット

	TXF-1S / TXF-1S-CV 用	38,500
	TXF-1 / TXF-1-CV 用	
	TXF-2 / TXF-2-CV 用	40,000
	TXF-3S / TXF-3S-CV 用	41,000
	TXF-3 / TXF-3-CV 用	42,000
	TXF-4 / TXF-4-CV 用	45,000

### ■取付ブラケット(SUS製)

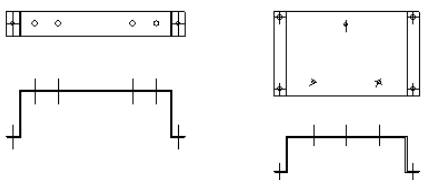
	TXF-1S・1 用	11,000
	TXF-2 用	13,000
	TXF-3S 用	13,000
	TXF-3 用	13,000
	TXF-4 用	65,000
	※タイプにより形状が異なります。	

### ■HSU用取付ブラケット上部のみ (SUS製)

	TXF-1S・1 -HSU用	5,500
	TXF-2 -HSU用	6,500
	TXF-3S -HSU用	6,500
	※タイプにより形状が異なります。	

### ■各種ホース

名称	内径	材質	耐熱	耐圧	
塩化ビニールホース	19φ	塩化ビニール	70℃	0.6MPa	17,400/10m単位
シリコンゴムホース		シリコンゴム	100℃	0.5MPa	57,000/10m単位
ハイブリッドシリコンゴムホース		シリコンゴム	100℃	0.5MPa	107,900/10m単位

### ■ドレン抜きセット

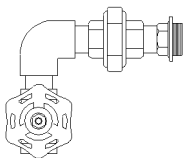
	15A用	17,000
	20A用	17,500
	25A用	17,500

# スチーミック・タンデム TXFT/TXSFTシリーズ\*

## ●TXFT 型

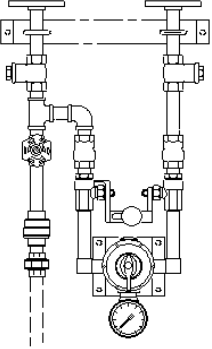
		なし	CV	P	PCV	NCV	NCV-HSU
	TXFT-1S	174,000 TXFT-1S	185,500 TXFT-1S-CV	176,400 TXFT-1S-P	188,000 TXFT-1S-PCV		
	1	183,700 TXFT-1	195,300 TXFT-1-CV	186,000 TXFT-1-P	197,500 TXFT-1-PCV	196,000 TXFT-1-NCV	216,400 TXFT-1-NCV-HSU
	2	205,400 TXFT-2	220,200 TXFT-2-CV	210,800 TXFT-2-P	225,500 TXFT-2-PCV	220,600 TXFT-2-NCV	241,100 TXFT-2-NCV-HSU
	3S	257,000 TXFT-3S	271,800 TXFT-3S-CV	267,600 TXFT-3S-P	282,400 TXFT-3S-PCV	273,000 TXFT-3S-NCV	293,500 TXFT-3S-NCV-HSU
	3	279,100 TXFT-3	300,300 TXFT-3-CV			305,500 TXFT-3-NCV	
	4	466,600 TXFT-4	551,900 TXFT-4-CV				

※TXFT-4 は、木枠梱包費及び送料が別途必要となります。

## ●TXSFT 型

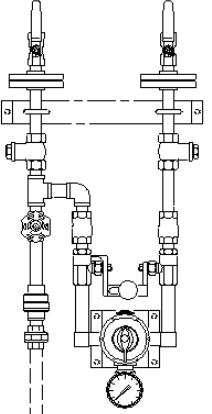
		なし	CV	P	PCV	NCV	NCV-HSU
	TXSFT-1S	192,500 TXSFT-1S	204,100 TXSFT-1S-CV	195,000 TXSFT-1S-P	206,500 TXSFT-1S-PCV		
	1	202,200 TXSFT-1	213,800 TXSFT-1-CV	204,500 TXSFT-1-P	216,000 TXSFT-1-PCV	214,500 TXSFT-1-NCV	235,000 TXSFT-1-NCV-HSU
	2	226,600 TXSFT-2	241,400 TXSFT-2-CV	232,000 TXSFT-2-P	246,800 TXSFT-2-PCV	241,800 TXSFT-2-NCV	262,300 TXSFT-2-NCV-HSU
	3S	278,200 TXSFT-3S	293,000 TXSFT-3S-CV	288,800 TXSFT-3S-P	303,600 TXSFT-3S-PCV	294,200 TXSFT-3S-NCV	314,700 TXSFT-3S-NCV-HSU
	3	306,900 TXSFT-3	328,200 TXSFT-3-CV			333,400 TXSFT-3-NCV	
	4	517,000 TXSFT-4	602,400 TXSFT-4-CV				

※TXSFT-4 は、木枠梱包費及び送料が別途必要となります。

## オプション

### ■断熱ジャケット

	TXFT-1S (逆止弁なし)用	54,000
	TXFT-1S-CV (逆止弁付)用	
	TXFT-1 (逆止弁なし)用	60,000
	TXFT-1-CV (逆止弁付)用	
	TXFT-2 (逆止弁なし)用	66,000
	TXFT-2-CV (逆止弁付)用	
	TXFT-3S (逆止弁なし)用	100,000
	TXFT-3S-CV (逆止弁付)用	
	TXFT-3 (逆止弁なし)用	100,000
	TXFT-3-CV (逆止弁付)用	
	TXFT-4 (逆止弁なし)用	100,000
	TXFT-4-CV (逆止弁付)用	

■ 取付ブラケット(SUS製)

	TXFT-1S・1 用	12,000
	TXFT-2 用	14,000
	TXFT-3S 用	
	TXFT-3 用	
	TXFT-4 用	75,000
※タイプにより形状が異なります。		

■ HSU用取付ブラケット上部のみ (SUS製)

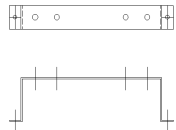
	TXFT-1S・1 -HSU用	6,800
	TXFT-2 -HSU用	7,500
	TXFT-3S -HSU用	7,500
	※タイプにより形状が異なります。	

■ 各種ホース

名称	内径	材質	耐熱	耐圧	
塩化ビニールホース	19φ	塩化ビニール	70℃	0.6MPa	17,400/10m単位
シリコンゴムホース		シリコンゴム	100℃	0.5MPa	57,000/10m単位
ハイブリッドシリコンゴムホース		シリコンゴム	100℃	0.5MPa	107,900/10m単位



## スプレーガン・ホース洗浄用 (入口径 3/4" X ホースニップル口径 3/4" )

### ●TXF/TXSF/TZF-203AL II -HSUシリーズ

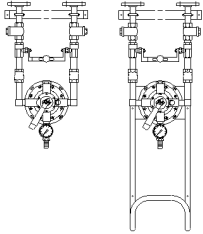

	TXF-203AL II	417,000
	TXF-203AL II -HSU	436,000
	TXSF-203AL II	437,000
	TXSF-203AL II -HSU	456,000
	TZF-203AL II	459,000
	TZF-203AL II -HSU	478,000

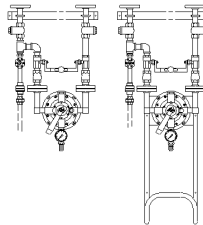
### ●TXFT/TXSFT-203AL II -HSUシリーズ

	TXFT-203AL II	476,600
	TXFT-203AL II -HSU	495,600
	TXSFT-203AL II	496,600
	TXSFT-203AL II -HSU	515,600

### オプション

#### ■ウォータースプレーガン (203AL型のみ使用できます)

NITO II 本体のみ (接続 20A内ネジ)	27,800	DH-150S 本体のみ (接続 15A内ネジ)	46,000
※オプション ノズルセット	2,950	DH-150S SUS カプラ 付	56,700
NITO II Bsカプラ 付	36,200		
NITO II SUS カプラ 付	38,700		
			

#### ■断熱ジャケット/取付ブラケット

TXF-203AL II 用	断熱ジャケット	43,000	取付ブラケット	6,500
TXF-203AL II -HSU 用				
TXFT-203AL II 用	断熱ジャケット	65,000	取付ブラケット	8,500
TXFT-203AL II -HSU 用				

#### ■203AL用各種ホース

名称	内径	材質	耐熱	耐圧	
塩化ビニールホース	19φ	塩化ビニール	70℃	0.6MPa	17,400/10m単位
シリコーンゴムホース		シリコーンゴム	100℃	0.5MPa	57,000/10m単位
ハイブリッドシリコーンゴムホース		シリコーンゴム	100℃	0.5MPa	107,900/10m単位

#### ■SUS製自動巻きホースリール

型式	
HR-1310 (10m巻)	202,900
HR-1315 (15m巻)	222,900

●高温水製造用パイプ式吐水口付タイプ

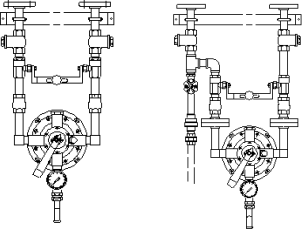
	TXF -203AL II -P	419,000
	TXSF-203AL II -P	438,000
	TZF -203AL II -P	460,000
	TXFT -203AL II -P	478,600
	TXSFT-203AL II -P	497,600

スチーミックス・タンデム自動開閉式 TXF-MVシリーズ

	TXF-1-MV	入口15AX出口20A	15Aモーター弁	191,200
	TXF-2-MV	入口20AX出口25A	20Aモーター弁	214,000
	TXF-3-MV	入口25AX出口32A	25Aモーター弁	303,000
	TXF-4-MV	入口40AX出口40A	40Aモーター弁	411,500

※TXF-4-MV は、木枠梱包費及び送料が別途必要となります。

⑥高温水専用タンデム型給湯器 (60℃~90℃)

●CTXF シリーズ

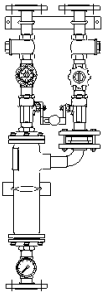
	CTXF -1	3/4"X3/4"	268,700
	-2	25AX25A	371,000
	-3	32AX32A	586,000
	-4	40AX40A	671,000
	-5	50AX50A	809,000
<p>※CTXF-3~5 は、木枠梱包費 及び 送料が別途必要となります。</p>			

●モーターバルブ付自動開閉式 CTXF-MV シリーズ

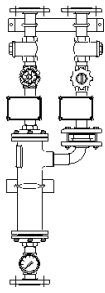
	CTXF-1-MV	3/4"X3/4"	314,000
	-2-MV	25AX25A	434,000
	-3-MV	32AX32A	594,000
	-4-MV	40AX40A	681,300
	-5-MV	50AX50A	807,800
<p>※CTXF-3~5-MV は、木枠梱包費 及び 送料が別途必要となります。</p>			

## 循環給湯用カロリーファイヤー EXDRシリーズ

### ●電動式 EXDR-EL-SSシリーズ (温水給水ライン接液SUS仕様)

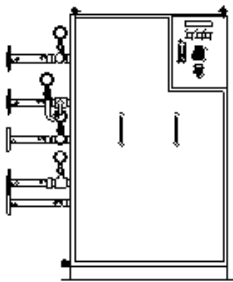
	EXDR-25-EL-SS	2,520,000
	EXDR-40-EL-SS	2,690,000
	EXDR-60-EL-SS	3,070,000
	EXDR-80-EL-SS	3,370,000
	EXDR-120-EL-SS	3,840,000
	EXDR-150-EL-SS	4,180,000
※梱包、送料、試運転調整費は 別途と致します。		

### ●空圧式 EXDR-PN-SSシリーズ (温水給水ライン接液SUS仕様)

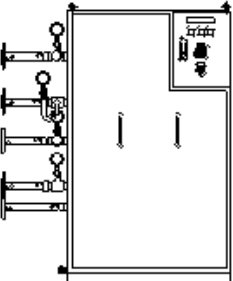
	EXDR-25-PN-SS	2,670,000
	EXDR-40-PN-SS	2,840,000
	EXDR-60-PN-SS	3,280,000
	EXDR-80-PN-SS	3,730,000
	EXDR-120-PN-SS	4,180,000
	EXDR-150-PN-SS	4,530,000
※梱包、送料、試運転調整費は 別途と致します。		

### ●プレッシャーポンプ ユニット

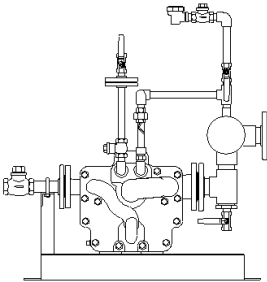
 <p style="text-align: center;">APT14 ユニット</p>	APT10 ユニット	850,000
	APT14 ユニット	1,330,000
	※梱包、送料、試運転調整費は 別途と致します。	

### ●安定供給型 EXDR-PT-ELシリーズ (ホットレシーバーSUS444製)

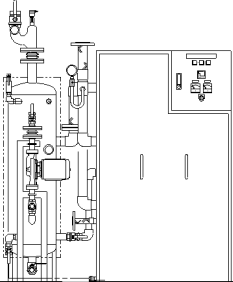
	EXDR-PT-60-EL	4,940,000
	EXDR-PT-80-EL	5,210,000
	EXDR-PT-120-EL	5,680,000
	※梱包、送料、試運転調整費は 別途と致します。	

●ミニボックス型 EX-VRBシリーズ

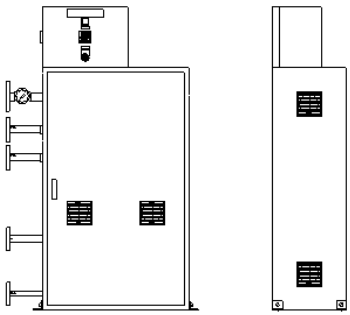
 <p>EX-VRB-25</p>	<循環式>	
	EX-VRBⅡ-15	1,540,000
	EX-VRBⅡ-25	1,600,000
	※梱包、送料、試運転調整費は 別途と致します。	
	<タンク付属タイプ>	
	EX-VRBT-15	2,030,000
EX-VRBT-25	2,090,000	
※梱包、送料、試運転調整費は 別途と致します。		

循環給湯用カロリーファイヤー (エコノミータイプ)

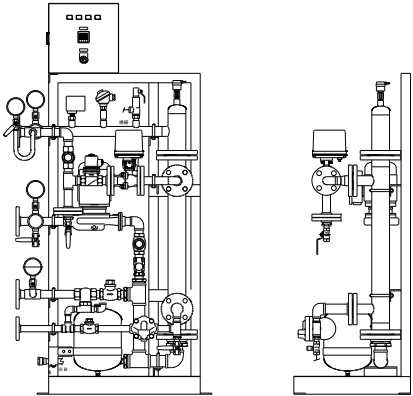
	EXDR-E3-25	1,740,000
	EXDR-E3-40	2,010,000
	EXDR-E3-60	2,290,000
	※送料、梱包費及び試運転調整費は 別途と致します。	

## タンデム型熱交換式給湯器 ETXFシリーズ

### ●ETXF-S シリーズ (温水接液部SUS仕様)

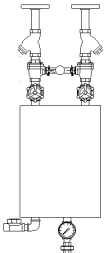
	ETXF-15S	入口15A X 出口15A	480,000
	ETXF-20S	入口20A X 出口20A	599,000

### ETXSF-S シリーズ(保守弁付タイプ)

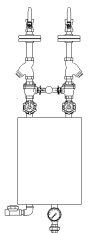
	ETXSF-15S	入口15A X 出口15A	499,000
	ETXSF-20S	入口20A X 出口20A	620,000

### ●ETXF-E シリーズ (エコノミータイプ) ※接液部SUSではありません。

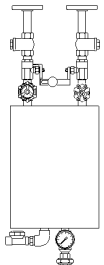
	ETXF-15E	入口15A X 出口15A	188,600
	ETXF-20E	入口20A X 出口20A	220,400
	ETXF-25E	入口25A X 出口25A	277,900

### ETXSF-E シリーズ(保守弁付タイプ)

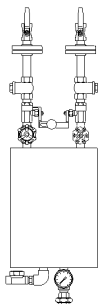
	ETXSF-15E	入口15A X 出口15A	207,200
	ETXSF-20E	入口20A X 出口20A	241,700
	ETXSF-25E	入口25A X 出口25A	305,900

# タンク内温水製造用サイレンサー

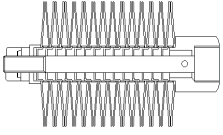
	SIH-Mini	37,000	SIH 本体のみ 1/2"	・SIH-□A…4.0kg/c m <sup>2</sup> B…5.5kg/c m <sup>2</sup> C…7.0kg/c m <sup>2</sup> D…8.5kg/c m <sup>2</sup> ・フランジパッキン及び ホルトナットセットは 別売りです。
	SIH-O	53,300	SIH 本体のみ 3/4"	
	-1	69,000	SIH 1 台+ヘッダー-32A	
	-2	130,000	SIH 2 台+ヘッダー-40A	
	-3	197,000	SIH 3 台+ヘッダー-50A	
	-4	257,000	SIH 4 台+ヘッダー-65A	
	-5	314,000	SIH 5 台+ヘッダー-65A	

## オプションパーツ

### ●フレキシジョイント(SUS304)200L

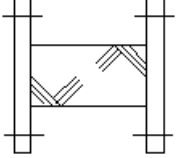
	SIH-2 用	18,300
	SIH-3 用	24,200
	SIH-4~5 用	32,400
	フランジパッキン及びホルトナットセットは別売りです。	

### ●取り付けブラケット 23,000 円

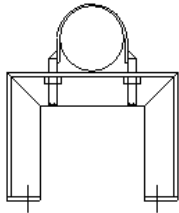

### ●バキュームブレーカー

VB14 1/2"	12,600
-----------	--------

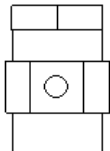

### ●温度調節弁・制御盤 お問い合わせください。

# スプレーガン・ホース洗浄用 サーミックス・タンデム

## ●湯水混合タイプ

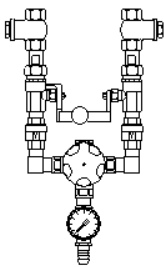
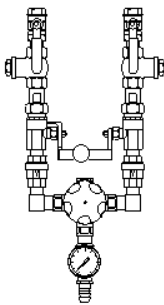
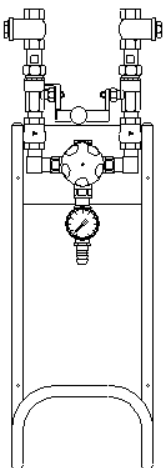
TXU-320	TXSU-320	TXU-320-HSU	TXU-215	125,400
			TXU-215-HSU	145,900
			TXSU-215	129,900
			TXSU-215-HSU	150,400
			TXU-320F	162,800
			TXU-320F-HSU	183,200
			TXSU-320F	168,600
			TXSU-320F-HSU	189,000
			TXU-425F	284,900
			TXU-425F-HSU	305,400
			TXSU-425F	294,000
			TXSU-425F-HSU	314,500

## ●温水のみ、給水のみで洗浄するタイプ

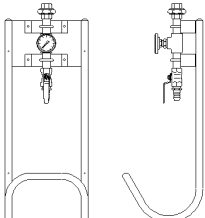
	SX-1	50,400
	SX-2	51,000

## オプション

### ■ウォータースプレーガン

NITO II 本体のみ (接続 20A内ネジ) ※オプション ノズルセット	27,800	DH-150S 本体のみ (接続 15A内ネジ)	46,000
NITO II Bsカプラ 付	36,200	DH-150S SUSカプラ 付	56,700
NITO II SUSカプラ 付	38,700		
			
ND-3011 本体のみ (接続 15A内ネジ)	20,600	NITO Ergo Bs カプラ付 ※SUS カプラタイプはありません	20,100
ND-3011 Bsカプラ 付	29,000		
ND-3011 SUSカプラ 付	31,300		
			

**オプション****■各種ホース**

名 称	内径	材 質	耐熱	耐圧	
塩化ビニールホース	15φ	塩化ビニール	70℃	0.8MPa	16,200/10m単位
	19φ			0.6MPa	17,400/10m単位
シリコーンゴムホース	15.9φ	シリコーンゴム	100℃	0.5MPa	43,500/10m単位
	19φ				57,000/10m単位
ハイブリッド シリコーンゴムホース	19φ	シリコーンゴム	100℃	0.5MPa	107,900/10m単位

**■SUS製自動巻きホースリール**

型 式	
HR-1310 (10m巻)	202,900
HR-1315 (15m巻)	222,900



# 湯水混合用サーミックス・タンデム

## ■型式表示

TXU-□-□

型
TXU …ミキシングバルブ +ストレーナー +タンデムボール弁 +温度計
TXSU … TXU型 +保守弁

	サイズ	
	入口径	出口径
1S	1/2"	1/2"
1	1/2"	3/4"
2	3/4"	1"
3S	3/4"	1"
3	1"	1 1/4"
4	1 1/2"	1 1/2"
5	2"	2"

継手	
なし	温度計継手まで
P	パイプ式吐水口付
PCV	パイプ式吐水口・逆止弁付
N	ホースニップル付
NCV	ホースニップル・逆止弁付
NCV-HSU	NCV+ホースハンガー付

### ●TXU型

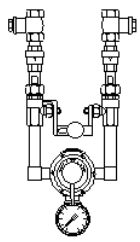
		—	CV	P	PCV	N	NCV	NCV-HSU
	TXU-1S	123,400	129,200	125,800	131,600	123,800	129,600	150,000
	TXU-1	129,700	135,500	132,000	137,700	130,400	136,200	156,600
	TXU-2	160,900	168,300	166,300	173,700	161,400	168,800	189,200
	TXU-3S	203,300	210,700	213,900	221,300	204,600	212,000	232,400
	TXU-3	221,200	232,300	—	—	—	—	—
	TXU-4	380,600	411,300	—	—	—	—	—
	TXU-5	542,400	586,900	—	—	—	—	—

※TXU-4・5 は、木枠梱包費及び送料が別途必要となります。

### ●TXSU型

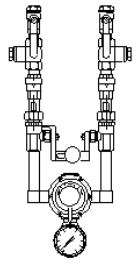
		—	CV	P	PCV	N	NCV	NCV-HSU
	TXSU-1S	127,900	133,700	130,300	136,000	128,300	134,000	154,600
	TXSU-1	134,200	140,000	136,500	142,200	134,900	140,700	161,000
	TXSU-2	166,700	174,000	172,000	179,500	167,200	174,600	195,000
	TXSU-3S	209,000	216,500	219,700	227,000	210,400	217,700	238,200
	TXSU-3	230,300	241,400	—	—	—	—	—
	TXSU-4	411,600	442,400	—	—	—	—	—
	TXSU-5	582,600	627,000	—	—	—	—	—

※TXSU-4・5 は、木枠梱包費及び送料が別途必要となります。

## 元制御用ユニット GURシリーズ 新型コンパクトモデル

多数のシャワーや手洗い水栓(端末単栓)に安全で快適な温水を供給する為の給湯ユニットです。

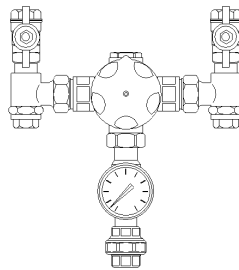
	型 式	口 径	価 格
	GUR-215	15X15	102,000
	GUR-320F	20X20	134,400
	GUR-425F	25X25	239,400

## 元制御用ユニット GUSシリーズ

多数のシャワーや手洗い水栓(端末単栓)に安全で快適な温水を供給する為の給湯ユニットです。

	型 式	流 量 (入口と出口の差 圧 0.1MPaの時)	口 径	価 格
	GU -215	25L/min	15×15	101,200
	GUS -215			104,900
	GUSF-215			109,200
	GU -320F	50/min	20×20	136,300
	GUS -320F			141,300
	GUSF-320F			146,400
	GU -425F	100/min	25×25	237,200
	GUS -425F			245,000
GUSF-425F	251,600			

GU型:保守弁なし GUSF型:フランジ付き

## 元制御用ユニット GUSK-JW シリーズ

### ●GUSK-JW シリーズ

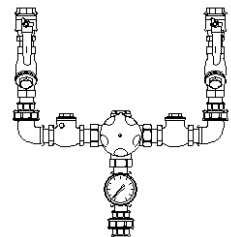
	型 式	口 径	価 格
	GUSK-215-JW	15X15	155,900
	GUSK-320F-JW	20X20	206,400
	GUSK-425F-JW	25X25	335,300
※ 別紙ユニットはミキシングバルブ・逆止弁・ストレーナー・保守弁 各々が認証品となり、ユニット自体が認証品ではありません。			

## テンパリングバルブ(手洗いコントロール用) 価格表

	型 式	寸 法			価 格
		A	B	C	
	53-2102	R1/2"	R1/2"	R1/2"	27,000
	53-2103	R3/4"	R3/4"	R3/4"	27,000
53-2104	R1"	R1"	R1"	33,800	

同上用温度計(継手: 内ネジ×外ネジ付)

	口 径	価 格
	1/2"	お問い合わせください
	3/4"	
	1"	

## B 浴場・福祉施設における浴槽自動制御及び給湯システム

### 浴槽自動制御シリーズ

#### 浴槽適温水補給ユニット

#### 先止め単栓式 適温水補給ユニット LUSシリーズ

##### ●LUSシリーズ

	型 式	流 量 (入口と出口の差圧 が0.1MPaの時)	口 径	価 格
	LUS-1S	18L/min	15X15	108,600
	LUS-1	30L/min	15X20	115,900
	LUS-2	65L/min	20X25	147,800
	LUS-3	110L/min	25X32	198,200
	LUS-4	250L/min	40X40	272,500
	LUS-5	600L/min	50X50	402,900

#### モーターバルブ付き

##### ●LUSM-Vシリーズ(日本バルブコントロール)

	型 式	流 量 (入口と出口の差圧 が0.1MPaの時)	口 径	価 格
	LUSM-V-1S	18L/min	15X15	137,200
	LUSM-V-1	30L/min	15X20	145,000
	LUSM-V-2	65L/min	20X25	178,500
	LUSM-V-3	110L/min	25X32	241,600
	LUSM-V-4	250L/min	40X40	319,900
	LUSM-V-5	600L/min	50X50	463,300

##### ●LU(S)シリーズ(保守弁なしタイプ)

	型 式	流 量 (入口と出口の差圧 が0.1MPaの時)	口 径	価 格
	LU(S)-1S	18L/min	15X15	101,700
	LU(S)-1	30L/min	15X20	108,000
	LU(S)-2	65L/min	20X25	137,000
	LU(S)-3	110L/min	25X32	183,000
	LU(S)-4	250L/min	40X40	247,000
	LU(S)-5	600L/min	50X50	365,700

※入口接続(ストレーナー部)が内ネジタイプもあります。

## 浴槽適温水補給ユニット

### 先止め単栓式 適温水補給ユニット LUCYシリーズ

#### ●LUCY シリーズ

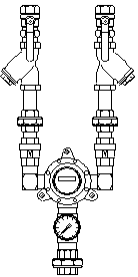
	型 式	口 径	価 格
	LUCY-1S	15X15	124,900
	LUCY-1	15X20	132,000
	LUCY-2	20X25	166,000
	LUCY-3	25X32	238,500
	LUCY-4	40X40	329,600
LUCY-5	50X50	494,400	

#### モーターバルブ付き

#### ●LUCYM-Vシリーズ(日本バルブコントロール)

	型 式	口 径	価 格
	LUCYM-V-1S	15X15	153,400
	LUCYM-V-1	15X20	161,200
	LUCYM-V-2	20X25	196,900
	LUCYM-V-3	25X32	282,000
	LUCYM-V-4	40X40	377,000
LUCYM-V-5	50X50	554,800	

#### ●LUY シリーズ(保守弁なし・出口ユニオンなし タイプ)

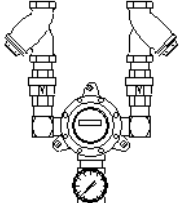
	型 式	口 径	価 格
	LUY-1S	15X15	111,300
	LUY-1	15X20	116,300
	LUY-2	20X25	145,500
	LUY-3	25X32	210,000
	LUY-4	40X40	282,000
LUY-5	50X50	426,900	

### 浴槽適温水補給ユニット 屋外型収納ボックス付きタイプ

#### ●先止め式 LUB シリーズ

	型 式	口 径	価 格
	LUB-1S	15X15	お問い合わせ ください
	LUB-1	15X20	
	LUB-2	20X25	
LUB-3	25X32		

#### ●元止め式 LUB-W シリーズ

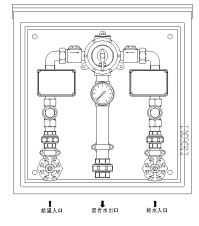
	型 式	口 径	価 格
	LUB-W-1S	15X15	お問い合わせ ください
	LUB-W-1	15X20	
	LUB-W-2	20X25	
LUB-W-3	25X32		

## 浴槽適温水補給ユニット

### 先止め多栓式 適温水補給ユニット GUSシリーズ

#### ●GUS・HORNE-GUS シリーズ

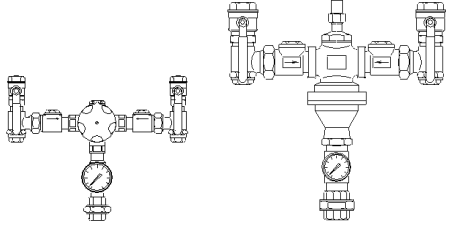
	型 式	口径	価 格
	GUS-215	15X15	104,900
	GUS-320F	20X20	141,300
	GUS-425F	25X25	245,000
	HORNE GUS-4002	40X40	388,000
HORNE GUS-5002	50X50	453,300	

### 浴槽適温水補給ユニット GUSK-JW シリーズ

#### ●GUSK-JW シリーズ

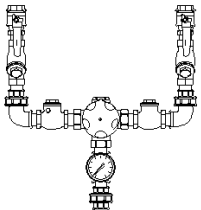
	型 式	口径	価 格
	GUSK-215-JW	15X15	155,900
	GUSK-320F-JW	20X20	206,400
	GUSK-425F-JW	25X25	335,300
※ 別紙ユニットはミキシングバルブ・逆止弁・ストレーナー・保守弁 各々が認証品となり、ユニット自体が認証品ではありません。			

### モーターバルブ付き

#### ●GUSKM-JW シリーズ (電動弁 ベン製 JWWA 認証品)

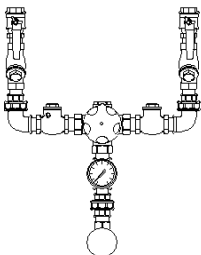
	型 式	口径	価 格
	GUSKM-215-JW	15X15	253,000
	GUSKM-320F-JW	20X20	320,000
	GUSKM-425F-JW	25X25	454,000
※ 別紙ユニットはミキシングバルブ・逆止弁・ストレーナー・保守弁・モーター弁 各々が認証品となり、ユニット自体が認証品ではありません。			

**元止め式 浴槽適温水補給ユニット LUW シリーズ**

●LUWシリーズ

	型 式	口 径	価 格
	LUW-1S	15X15	177,700
	LUW-1	15X20	192,400
	LUW-2	20X25	220,900
	LUW-3	25X32	283,000
	LUW-4	40X40	417,600
LUW-5	50X50	599,700	

**温泉対応型 元止め式 浴槽適温水補給ユニット LSW シリーズ**

●LSWシリーズ

	型 式	口 径	価 格
	LSW-2	20X25	370,000
	LSW-2-CV	20X25	440,000
	LSW-3	25X32	444,000
LSW-3-CV	25X32	522,000	

●LSW-BPシリーズ(バイパス付タイプ)

	型 式	口 径	価 格
	LSW-2-BP	20X25	604,000
	LSW-2-BP-CV	20X25	673,000
	LSW-3-BP	25X32	733,000
LSW-3-BP-CV	25X32	813,000	

**水位自動制御二方弁付 適温水補給ユニット**

●LUSM-LCシリーズ

	型 式	口 径	価 格
	LUSM-LC-2	20X25	343,700
	LUSM-LC-3	25X32	399,700
	LUSM-LC-4	40X40	478,900
	LUSM-LC-5	50X50	619,000
	同上用 水位計 LCE-A		20,500
※水位自動制御二方弁は立て型を使用しています。			

## 機能付モーターバルブ

### ●水位自動二方弁

モーター弁に水位自動制御機能を組み込んだ二方弁でAC100Vコンセントを差し込めば作動します。  
 ※漏電ブレーカーは必ず取り付けてください。

	型 式	口径	価格
	LCE/MⅡ-25	25	204,200
	LCE/MⅡ-32	32	211,800
	LCE/MⅡ-40	40	219,200
	LCE/MⅡ-50	50	234,400
同上用水位計 LCE-A	3極	20,500	

※水位計は別途手配してください。

### ●温調分流三方弁

三方モーター弁に温度制御機能を組み込んだ切替弁でAC100Vコンセントを差し込めば作動します。  
 ※漏電ブレーカーは必ず取り付けてください。

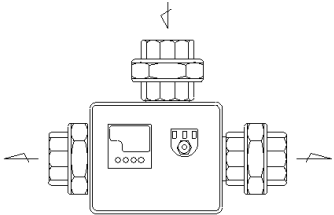
	型 式	口径	価格
	WT/MⅡ-25	25	221,900
	WT/MⅡ-32	32	233,000
	WT/MⅡ-40	40	244,200
	WT/MⅡ-50	50	266,600
测温抵抗体 PT100Ωシングル	SUS	21,000	



※测温抵抗体は別途手配してください。

## 圧力センサー式 水位コントローラ

	標準セット品			埋込型センサーセット品 制御盤付	
	品番	標準価格		品番	標準価格
	PWLC-SKA4	185,000		CBP-SKA4	340,000
●コンクリート埋設型センサーとコントローラの組み合わせです。			●コンクリート埋設型センサーと水位制御盤の組み合わせです。		
	標準セット品			埋込型センサーセット品 制御盤付	
	品番	標準価格		品番	標準価格
	PWLC-SKB4	185,000		CBP-SKB4	340,000
●挟み込み型センサーとコントローラの組み合わせです。			●挟み込み型センサーと水位制御盤の組み合わせです。		
	標準セット品			埋込型センサーセット品 制御盤付	
	品番	標準価格		品番	標準価格
	PWLC-SKC4	205,000		CBP-SKC4	360,000
●既設あと付け可能型センサーとコントローラの組み合わせです。			●既設あと付け可能型センサーとコントローラの組み合わせです。		
	標準セット品			埋込型センサーセット品 制御盤付	
	品番	標準価格		品番	標準価格
	PWLC-SKD4	170,000		CBP-SKD4	325,000
●VP専用継手差し込み型センサーとコントローラの組み合わせです。			●VP専用継手差し込み型センサーとコントローラの組み合わせです。		
			●圧力センサーに付いているリード線の長さは10mです。コントローラ又は水位制御盤迄届かない場合のみ延長ケーブルを使用してください。	入力延長ケーブル	
				長さ	標準価格
				10m	23,500
				20m	35,800
				30m	48,100
				50m	72,700
			100m	134,200	



## 電極棒式 水位センサー

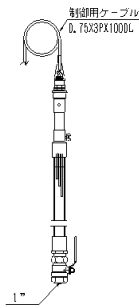

<b>●ブレードホース 接続型</b>  (電極棒 :SUS304)		<b>●VP直結型 (VP50接続)</b>  (電極棒 :SUS304)		<b>●配管接続型(3極のみ) (25Aネジ又はVP25接続)</b> 	
SL-3P (3極)	SL-5P (5極)	SL-3C (3極)	SL-5C (5極)		
30, 100	33, 300	22, 000	25, 700		
SL-3P (電極チタン・ ナイロンホース スニップル)	SL-5P (電極チタン・ ナイロンホース スニップル)	SL-3C (電極チタン)	SL-5C (電極チタン)	LCE-A 浴槽用(500L)	LCE-B 汎用タイプ(1000L)
46, 000	57, 200	34, 100	46, 200	20, 500	22, 000

## 浴槽加温装置(熱交換ユニット)

	浴槽加温装置	
	品番	標準価格
	WPC-10000	1,270,000
	WPC-15000	1,300,000
	WPC-20000	1,331,000
●遠隔運転スイッチ付		●梱包・送料別途

※浴槽循環金具は別途手配してください。

## SUS製吐水口 **新型**

壁出しタイプ		デッキタイプ (自在吐水口)	
			
F2-12S 25A	85, 700	F2-12SD 25A	131, 600
F2-13S 32A	99, 200	F2-13SD 32A	141, 600
F2-14S 40A	109, 400	F2-14SD 40A	154, 700
F2-15S 50A	117, 100	F2-15SD 50A	161, 300

## 水位制御盤 (低水位出力なし・遠隔操作入力なし)

1系統屋内型	164, 000
2系統屋内型	231, 000
1系統屋外型	175, 000
2系統屋外型	240, 000

水位センサーは3極のLCE-A又はBをご使用ください。

低水位出力・遠隔操作入力付タイプは別途お問い合わせください。

## シャワー, 手洗い水栓コントロール機器

### 元制御用ユニット GURシリーズ 新型コンパクトモデル

多数のシャワーや手洗い水栓(端末単栓)に安全で快適な温水を供給する為の給湯ユニットです。

	型 式	口 径	価 格
	GUR-215	15X15	102,000
	GUR-320F	20X20	134,400
	GUR-425F	25X25	239,400

### 元制御用ユニット GUSシリーズ

多数のシャワーや手洗い水栓(端末単栓)に安全で快適な温水を供給する為の給湯ユニットです。

	型 式	流 量 (入口と出口の差 圧 0.1MPaの時)	口 径	価 格
	GU -215	25L/min	15 × 15	101,200
	GUS -215			104,900
	GUSF-215			109,200
	GU -320F	50/min	20 × 20	136,300
	GUS -320F			141,300
	GUSF-320F			146,400
	GU -425F	100/min	25 × 25	237,200
	GUS -425F			245,000
GUSF-425F	251,600			

GU型: 保守弁なし      GUSF型: フランジ付き

### 元制御用ユニット GUSK-JW シリーズ

#### ●GUSK-JW シリーズ

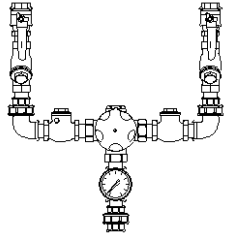
	型 式	口 径	価 格
	GUSK-215-JW	15X15	155,900
	GUSK-320F-JW	20X20	206,400
	GUSK-425F-JW	25X25	335,300
※ 別紙ユニットはミキシングバルブ・逆止弁・ストレーナー・保守弁 各々が認証品となり、ユニット自体が認証品ではありません。			

## 中温水循環ライン用ユニット

温水循環ラインに多数の温水使用個所に混合栓のみがつく場合(端末混合栓)の中温水元制御用アッセンブリーです。

型 式	口径 (湯水入口 x 混合水 出口 x 温水還)	価 格
HORNE - 3202-ST	32Ax32Ax20A	707,000
HORNE - 3202-ST (25A)	32Ax32Ax25A	744,000
HORNE - 4002-ST	40Ax40Ax20A	768,000
HORNE - 4002-ST (25A)	40Ax40Ax25A	805,000
HORNE - 5002-ST	50Ax50Ax20A	847,000
HORNE - 5002-ST (25A)	50Ax50Ax25A	885,000

## うたせ湯・ボディシャワー用ミキシングユニット



- GUS-M-TC シリーズ (モーター弁・測温抵抗体付きタイプ)  
(モーター弁・異常高温カット用測温抵抗体 付ユニット)

型 式	流量 (入口と出口の差圧 が0.1MPaの時)	口径	価 格
GUS-215-M-TC	25L/min	15X15	174,000
GUS-320F-M-TC	50L/min	20X20	214,000
GUS-425F-M-TC	100L/min	25X25	323,800

- うたせ湯・ボディシャワー用制御盤

1系統屋内型 (専用押釦スイッチ付)	370,000
-----------------------	---------

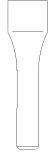
- うたせ湯用各種部材

うたせノズル		壁出し継手	
			
型式	価格	型式	価格
LU-25	25,300	LUTS-25	74,700

壁出し継手:ワンザ付、ノズル部は含みません。

# シャワーセット

## ●RADAサーモスタット付ミキシングバルブ

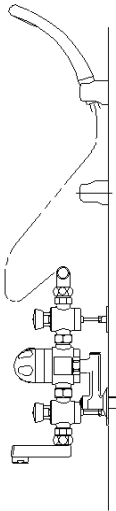
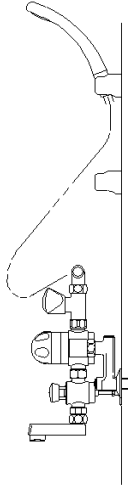
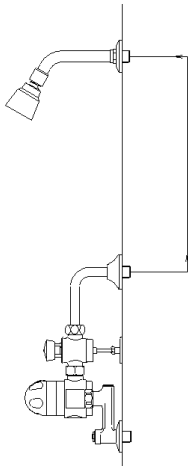

		
RADA215WN-EFS	RADA215N-EFS	RADA215N-BIR
170,000	166,000	160,000

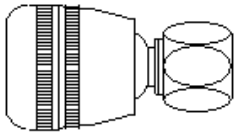
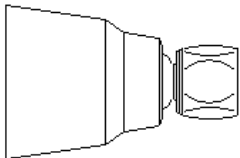

## ●シャワーヘッド

			
首振りタイプ		首振りタイプ	
型式	価格	型式	価格
SH-11	4,700	SH-15-1 ホワイト	5,200
		SH-15-2 クローム	6,900

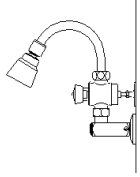
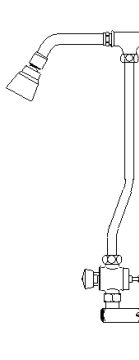
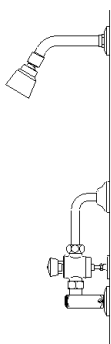
# パブリックバス用自動水栓

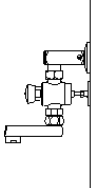
## ●パブリックバス用自動水栓

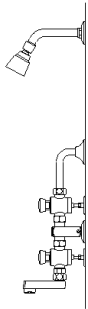
露出型				
シャワー				吐水口
			 (ハンガー1ヶ)	
P50N-R	P50N-ER	P50N-BIR	P50N-EF	P50N-T
44, 200	54, 800	46, 600	41, 200	44, 400

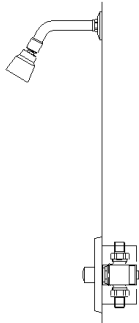
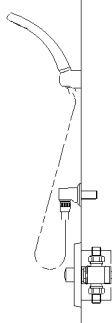
露出型		埋込型	
シャワー・吐水口			
			
P50WN-BIR	P50WN-EFS	P50B-BIR	P50B-BIF
80, 900	74, 700	生産中止	生産中止

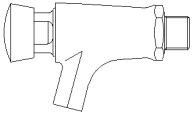
水栓プレスト

P504
17, 000

C その他

## BRADLEY 緊急シャワー・洗眼ユニット価格表 1

2023-08

品番	定価	送料	品番	定価	送料
<b>コンビネーション</b>			<b>洗眼ユニット</b>		
<b>コンビネーション S19314 シリーズ</b>			<b>自立型洗眼器 S19214 シリーズ</b>		
S19314	218,000	<b>送料 別途</b>	S19214	91,000	<b>送料 別途</b>
S19314HS	280,000		S19214SB	114,000	
S19314SB	241,000		S19214PDC	124,000	
S19314SB・HFO	267,000		S19214SB・SDC	202,000	
S19314PDC	251,000		S19214EFW	110,000	
S19314SB・SDC	329,000		S19214EFW・SB	133,000	
S19314EFW	237,000		S19214EFW・SB・HFO	159,000	
S19314EFW・SB	260,000		S19214EFW・SB・HS	195,000	
S19314EFW・SB・HFO	286,000		S19214EFW・PDC	143,000	
S19314EFW・PDC	270,000		S19214EFW・SB・SDC	221,000	
S19314EFW・SB・SDC	348,000		<b>自立型洗眼器オールステンレス FSS シリーズ</b>		
S19314SSH	237,000		S19214FSS・EFW	320,000	<b>送料 別途</b>
S19314SSH・SB	260,000		S19214FSS・EFW・HFO	346,000	
S19314SSH・SB・HFO	286,000		S19214FSS・EFW・SDC	408,000	
S19314SSH・PDC	270,000		S19214FSS・EFW・SDC・HFO	434,000	
S19314SSH・SB・SDC	348,000		<b>壁取付け型洗眼器 S19224 シリーズ</b>		
S19314SSH・EFW	256,000		S19224	63,000	<b>送料規定 通り</b>
S19314SSH・EFW・SB	279,000		S19224SB	86,000	
S19314SSH・EFW・SB・HFO	305,000		S19224PDC	96,000	
S19314SSH・EFW・PDC	289,000		S19224SB・SDC	174,000	
S19314SSH・EFW・SB・SDC	367,000	S19224EFW	82,000		
S19314GG	220,000	S19224EFW・SB	105,000		
<b>コンビネーションオールステンレス FSS シリーズ</b>			S19224EFW・SB・HS	167,000	
S19314FSS・EFW	433,000	<b>送料 別途</b>	S19224EFW・SB・HFO	131,000	
S19314FSS・EFW・HFO	459,000		S19224EFW・PDC	115,000	
S19314FSS・EFW・SDC	521,000		S19224EFW・SB・SDC	193,000	
S19314FSS・EFW・SDC・HFO	547,000		<b>壁取付け型洗眼器 オールステンレス FSS シリーズ</b>		
			S19224FSS・EFW	278,000	<b>送料規定 通り</b>
			S19224FSS・EFW・SDC	366,000	
<b>NPT-PT 変換アダプター</b>					
25A NPT-PT アダプター FC	5,700	<b>送料規 定通り</b>			
32A NPT-PT アダプター FC	6,100				
25A NPT-PT アダプター SUS	10,500				
32A NPT-PT アダプター SUS	13,800				
<b>SUS ユニット専用 NPT-PT 変換ニップル</b>					
25A SUS 変換ニップル	5,800	<b>送料規 定通り</b>			
32A SUS 変換ニップル	7,300				

●上記以外の組み合わせ仕様については、別途見積とさせていただきます。

●送料規定： ご発注金額の合計が2万円未満の場合、送料1000円を別途加算してください。  
(S19314 / S19214 以外)

## BRADLEY 緊急シャワー・洗眼ユニット価格表 2

2023-08

品番	定価	送料	品番	定価	送料	
<b>ドレンチシャワー</b>			<b>ポータブル洗眼器</b>			
<b>ドレンチシャワー S19-110 シリーズ</b>			S19-670	215,000	送料規定通り	
S19-110	149,000	送料規定通り	S19-671	221,000		
S19-110SSH	168,000		S19-671H	458,000		
S19-110JSS	454,000		S19-672	264,000		
S19-120	73,000		S19-690	365,000		
S19-120SSH	92,000		S19-690H	591,000		
S19-120JS	205,000		S19-788	406,000		
S19-130	72,000		S19-788LHS	359,000		
S19-130SSH	91,000		S19-788H	657,000		
S19-130JS	202,000		S19-921	79,000		
<b>アラームシステム</b>			S19-399	95,000		
<b>アクセサリ</b>						
S19-324D	484,000	送料規定通り	シャワーカーテン			
S19-324D1D・RS	2,330,000		シャワーカーテン S19-330			133,000
S19-324E	462,000		シャワーカーテン・ドレンパンセット			657,000
<b>ドレンチホース</b>			J19-330		木枠送料別途問い合わせ下さい	
S19-460	69,000	送料規定通り	ドレンパンのみ			567,000
S19-465	83,000		国産シャワーカーテンのみ		90,000	
S19-460EFW	103,000		ドレンチシャワーテスター		34,000	
S19-465EFW	108,000		S19-330ST			
S19-430A	59,000					
S19-430D	84,000					
S19-430EH	62,000					
S19-430SH	64,000					
S1944011CBC	99,000					
S1944011CBD	132,000					
S1944011ABC	91,000					
S1944011BBC	95,000					
S1944022ABC	116,000					
<b>実験室(ラボ)用洗眼器</b>						
S19274C	87,000	送料規定通り				
S19274HD	132,000					
S19274HW	132,000					
S19274E	95,000					
S19274JD	141,000					
S19274JW	141,000					
S19-270B	生産終了					
S19-240	生産終了					
S19-240EFW	生産終了					
<b>緊急シャワー・洗眼ユニット用ミキシングバルブ</b>						
EFX8	230,000	送料規定通り				
EFX25U	450,000					
EFX60U	614,000					

●上記以外の組み合わせ仕様については、別途見積とさせていただきます。

●送料規定： ご発注金額の合計が2万円未満の場合、送料1000円を別途加算してください。(ドレンパン以外)



## フローセッター(直読式流量調整弁) 価格表

### ●インライン型

	型 式	入口径 x 出口径	流量範囲(L/min)	価格
	23-1202	R1/2" x Rp1/2"	0.3~1.5	8,700
	23-1203		0.6~2.4	
	23-1204		1~3.5	
	23-1208		2~8	
23-1209	3~12			

	型 式	入口径 x 出口径	流量範囲(L/min)	価格
	23-1233	R1/2" x R1/2"	0.6~2.4	9,700
	23-1234		1~3.5	
	23-1238		2~8	
	23-1239		3~12	
	23-1300	R3/4" x R3/4"	4~15	16,800
23-1302	8~30			

### ●バイパス型

	型 式	入口径 x 出口径	流量範囲(L/min)	価格
	23-2262	Rp 1/2" x Rp 1/2"	2~8	35,400
	23-2360	Rp 3/4" x Rp 3/4"	4~15	35,400
	23-2362	Rp 3/4" x Rp 3/4"	8~30	
	23-2460	Rp 1" x Rp 1"	6~20	36,800
	23-2461	Rp 1" x Rp 1"	10~40	
	23-2561	Rp 1 1/4" x Rp 1 1/4"	20~70	45,700
	23-2661	Rp 1 1/2" x Rp 1 1/2"	30~120	60,000
23-2861	Rp 2" x Rp 2"	50~200	67,500	

### ● Rond 型

	型 式	入口径 x 出口径	流量範囲(L/min)	価格
	23-3206	R1/2" x Rp1/2"	0.6~8	8,500

# コイン式シャワー 価格表

2023年11月

名称	形式／型式		定価	送料/1台	北海道・沖縄
コイン式 シャワーパネル	コーナー型	C-55FA	265,000	3,000	4,000
		C-55FAS	275,000		
		C-55FASD	285,000		
		C-55FAS (7口- SW)	285,000		
		C-55FASD (7口- SW)	295,000		
	平面型	C-55HFA	275,000		
		C-55HFAS	285,000		
		C-55HFASD	295,000		
		C-55HFAS (7口- SW)	295,000		
		C-55HFASD (7口- SW)	305,000		
型調節付コーナー型	D-64MADL	565,000	9,000	12,000	
	P-94MADL	645,000	16,000	21,000	
	P-94MADL-S 身障者	665,000			
屋内型コイン式 ユニットシャワー	S-MADL II		1,240,000	チャーター便 お問い合わせください	
	SC-MADL II		1,950,000		
コイン式 水販売機	洗車用	HVSR-25FASD	585,000	10,000	12,000
	天然水	HVC-25FASD	545,000		
	温泉用	HVS-25FASD	695,000		
	ペット用	HVSP-25MADL	685,000		

## 標準 100円硬貨専用

メダル仕様は ¥20,000-UP (Cシリーズ / Dシリーズ / Pシリーズ)

製品本体のみの価格です。試運転調整・設置工事・取扱説明等、他全て別途とします。

製品改良の為、予告なく仕様を変更する場合があります。

詳細についてはお問い合わせください。

特殊使用については別途お見積りいたします。

消費税は含まれておりません。

※納期についてはお問い合わせといたします。

## PRESTO 価格表

自閉水栓			
壁取り付け型横水栓	PRESTO 504	63000	17,000
アンチブロック型 壁取り付け型横水栓	PRESTO 504S	63100	21,200
洗面器用 水栓	PRESTO 605	64602	23,200
洗面器用 混合水栓	PRESTO 3000	68032	58,800
アンチブロック式 洗面器用 縦水栓	PRESTO 600S	24012	37,300
洗面器用 混合水栓	PRESTO 7000	68232	64,800
壁取付けレバー式横水栓	PRESTO 704	63910	24,400
洗面器用 混合水栓	PRESTO 2020	20500	59,600
洗面器用 混合水栓 アンチブロック式	PRESTO 4000S	28610	71,600

センサー式水栓			
ライトタッチ式 洗面器用 混合水栓	PRESTO NEW TOUCH	56603	90,000
ノタッチ式 洗面器用 混合水栓	PRESTO VOLTA	55160	114,500
ノタッチ式 洗面器用 単水栓	PRESTO VOLTA	55060	97,000
ノタッチ式 洗面器用 単水栓	PRESTO SO' O	56220	97,000
ノタッチ式 洗面器用 混合水栓	PRESTO SO' O	56200	114,400
ノタッチ式 洗面器用 腰高混合水栓	PRESTO SO' O	56201	134,900
ノタッチ式 洗面器用 混合水栓	PRESTO SQUALE II	56115	-----

シャワー			
シャワーパネル シングルタップ	PRESTO DL400SE	27400	55,700
自閉シャワーコントロールミキサー+固定シャワー	PRESTO ALPA+固定シャワー	35812	101,600
シャワーパネル ALPA	PRESTOTEM	88424	-----
自閉シャワーコントロールミキサー	PRESTO ALPA	35814	70,200
埋込型混合自閉水栓 アンチブロック	PRESTO ALPA S	35192	-----
埋込型混合自閉水栓	PRESTO ALPA	35190	115,900
シャワーパネル P50	PRESTOTEM	88440	-----
自閉水栓 P50++固定シャワー	PRESTO 50 フレハブ型	38921	62,200
露出型自閉バルブ	PRESTO 50	38915	21,900
埋込型自閉バルブ	PRESTO 50B	38222	生産中止
壁取付け型自閉バルブ アンチブロック	PRESTO 500S	38320	23,800
埋込型自閉バルブ アンチブロック	PRESTO 500S B	38340	42,000
スケール除去スパイク付シャワーヘッド		29255	27,000
固定シャワーヘッド		29301	23,400
固定シャワーヘッド角度変更機能付き +パイプ及び固定金具		29100	31,700
壁取付けシャワーヘッド(シャワー角度変更可) アーム+パイプ及び固定金具		29205	43,200

プロフェショナルタップ			
デッキ取付け方レバー式混合水栓		70565	生産中止
ピレリンス用ピラータップ		70560	生産中止
ピレリンス用シングルレバーミキサー付ピラータップ		70553	生産中止
足踏み式自閉バルブ	PRESTO 520	23614	35,300
足踏み式自閉バルブ デュアルバルブ	PRESTO 530	23644	50,400
ニオオペレーション レバー操作自閉バルブ	PRESTO 712	31683	28,800
足踏み式床埋め込み自閉バルブ	PRESTO SOL 509	23100	生産中止

ヘルスケア			
センサー式ハイネック水栓	SENSAO 5750	55132	208,000
壁取り付け型センサータップ	SENSAO 5300H	55245	生産中止
サーモスタット混合栓 高温水殺菌用タップ付		60257	-----
引き出しスプレーヘッド式 混合栓			-----
MasterMix 元止め式サーモスタットミキシングバルブ			-----

## ソクラ(SOCLA)逆止弁 価格表

## ●221B型

	寸法	
	G 3/4	11,500
	G 1	15,900
	G 1 1/4	22,300
	G 1 1/2	31,000
G 2	65,000	

## フランジ挟み込み型

## ●802型

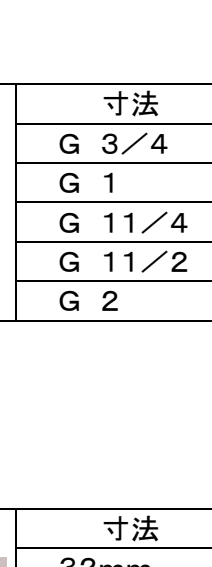
	寸法	
	32mm	20,800
	40mm	21,000
	50mm	32,800
	65mm	40,000
	80mm	41,300
	100mm	58,800
	125mm	99,000
	150mm	135,500
200mm	227,700	

## ●812型

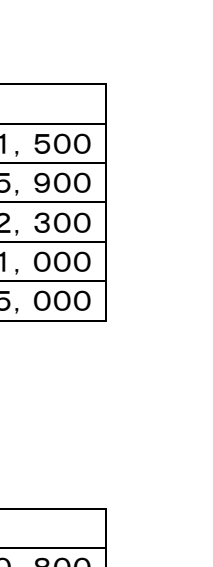
	寸法	
	15mm	14,600
	20mm	20,800
	25mm	23,400
	32mm	30,700
	40mm	32,000
	50mm	40,300
	65mm	45,400
	80mm	85,300
	100mm	107,300
	125mm	219,200
	150mm	337,500
200mm	504,400	

●812X型

	寸法	
	15mm	21,300
	20mm	26,800
	25mm	27,600
	32mm	30,700
	40mm	31,600
	50mm	42,600
	65mm	52,400
	80mm	88,700
	100mm	110,000
	125mm	250,000
	150mm	325,000
	200mm	603,000